



B-894

特徴 Feature

- 激しい扉の開閉にも強靱です。
- 扉を開くと自動的に一段目にロック、ベルトを引いてロック解除し、2段階まで開くか閉扉できます。
- ベルトを押さえる面ファスナー付き
- 左右兼用型
- It is tough against the abruptly opening/closing of the door.
- It is automatically locked at one step when the door is opened and is unlocked by pulling the belt and the door is opened to the second step or closed.
- Hook and loop fastener attached to hold the belt.
- For both left type and right type.

仕様	● 材 質：圧延鋼板(SS400) ● 表面仕上：亜鉛めっきクロメート処理(MFZn-C) ● 付 属 品：面ファスナー(メス)
用途	● 特装車・中型バンのスイングアップドア
納期	● 特注品・・・納期お問合せください
Specifications	● Material: Rolled steel plate (SS400) ● Finish: Zinc plating chromate treatment (MFZn-C) ● Accessories: Hook and loop fastener (female)
Specific-use	● Swing doors for specially-equipped vehicles, medium-sized vans etc.

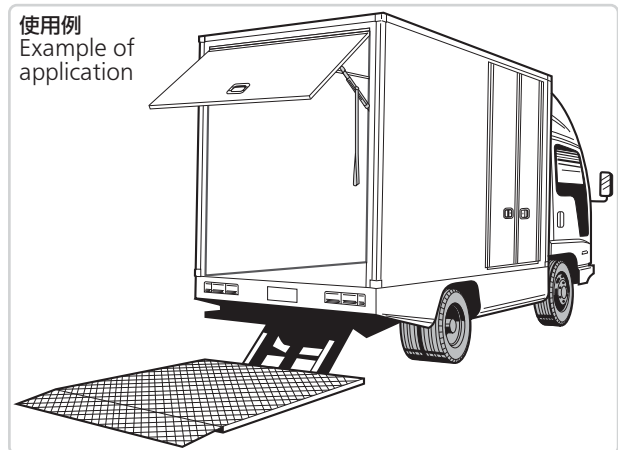
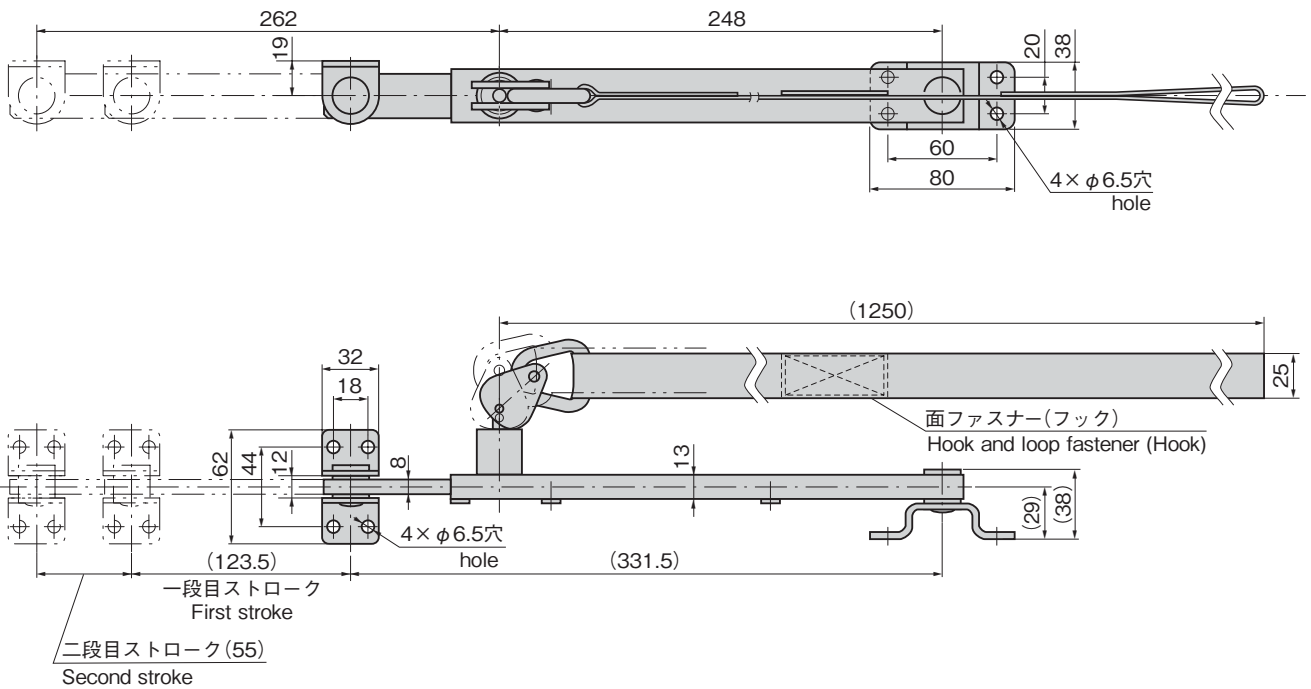

長蝶番

平蝶番

裏蝶番

抜きし蝶番

フリーザーヒンジ

特装車蝶番

クリーンヒンジ

特殊蝶番

トルクヒンジ

STAYS

ステー

その他のB製品

商品番号 Product No.	RoHS 10	製品質量(g) Mass	コード Code
B-894		1,285	12755

● : RoHS10指令対応品
▲ : RoHS10指令に対応可能です。

