

樹脂製の小型オイルダンパー Plastic compact oil damper

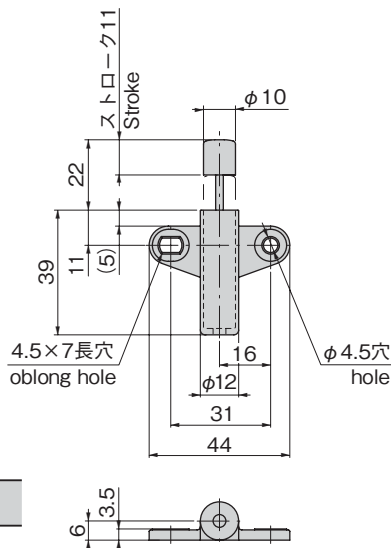

BP-494



商品番号 Product No.	RoHS 10+	製品質量(g) Mass	コード Code
BP-494	●	8	13385

●: RoHS10指令対応品 ▲: RoHS10指令に対応可能です。

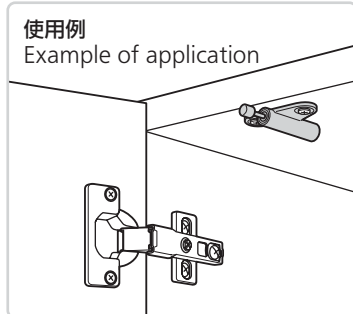

荷重別動作時間の推移 Trend in action time per load

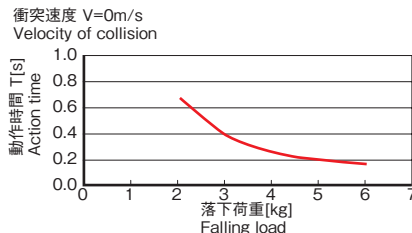

自由落下条件での衝突速度・衝突物質量 Velocity of collision & collision mass in free fall conditions

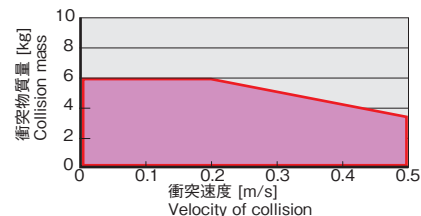

特徴 Feature

- 適度な衝撃吸収特性が得られます。
- 樹脂製で小型、軽量です。
- Adequate shock-absorbing effect can be obtained.
- Compact and lightweight resin body.

仕様	<ul style="list-style-type: none"> ● 材質: ポリアセタール(POM) ● 最大吸収エネルギー: 0.8J ● 速度範囲: 0.5m/s以下 ● ロッド復帰力: 3N以下 ● 使用温度範囲: 5~40°C
用途	● 扉・蓋・引き出しの緩衝装置
納期	● 標準在庫品
備考	<ul style="list-style-type: none"> ● 本品とは別に必ずストッパーを設けてください。 ● ロッドに偏荷重をかけないでください。 ● 許容偏角度±2.5° ● 緩み防止剤など、溶剤を使用する際は十分に検証を行ってください。
Specifications	<ul style="list-style-type: none"> ● Material: Polyacetals (POM) ● Max. absorption energy: 0.8J ● Speed range: 0.5m/sec or less ● Restoring force of rod: 3N or less ● Ambient temperature range: 5 to 40°C
Specific use Remarks	<ul style="list-style-type: none"> ● Shock absorbers for doors, covers, drawers ● Be sure to also install a stopper separately. ● Do not apply an unbalanced load on the rod. ● Allowable slant angle ±2.5° ● Be sure to test adequately when using a solvent such as thread-locking fluid.

¥ 価格はタキゲンHPまたはページ番号の上部にある2次元コードよりご確認ください

価格確認



TAKIGEN
総合 27-2

909