

B-1491

ステンレス製

スプリングステー
SPRING STAYS

蝶番・ステー・周辺機器

長蝶番

平蝶番

裏蝶番

抜差し蝶番

フリーザーヒンジ

特装車蝶番

クリーンヒンジ

特殊蝶番

トルクヒンジ

STAYS

ステー

その他のB製品

価格確認

TAKIGEN
総合 27-2

907

特徴 Feature

- スプリングの作動により、ロッドは伸びきった状態になっています。
 - スプリングを使用しているため、ガス漏れの心配がありません。取付けの方向性がありません。
 - 蓋重量の軽減用としても利用できます。
 - 摺動部に樹脂ブッシュを使用しているため摩擦による金属粉の発生を抑えられます。
 - ステンレス製で耐食性に優れています。
 - 左右兼用型
- The rod is fully extended by the action of the spring.
 - The use of a spring eliminates fear of gas leaks. Can be fitted in any direction.
 - May also be used to reduce cover weight.
 - The use of a resin bush in the sliding parts suppresses metal dust caused by abrasion.
 - Corrosion-resistant, stainless steel construction.
 - For both left- and right-side use

仕様

- 材質：シリンダー・ロッド/ステンレス(SUS304) ブッシュ/ポリアセタール(POM)
- 表面仕上：シリンダー/バフ研磨 ロッド・エンドキャップ/バレル研磨

用途

- 工作機械・測定機器・クリーンルーム内の機器

納期

- 標準在庫品

備考

- 取付けブラケットは、B-461-1用をご使用ください。(903ページ参照)
- 他の寸法も製作します。
- 反力を変更した製品も製作します。

Specifications

- Material: Cylinder / rod : stainless (SUS304) Bush : polyacetals (POM)
- Finish: Cylinder : buffing Rod / end cap : barrel polishing

Specific-use

- Machine tool, Measuring equipment and clean room equipment

Remarks

- Use the fitting bracket for B-461-1. (See page 903.)

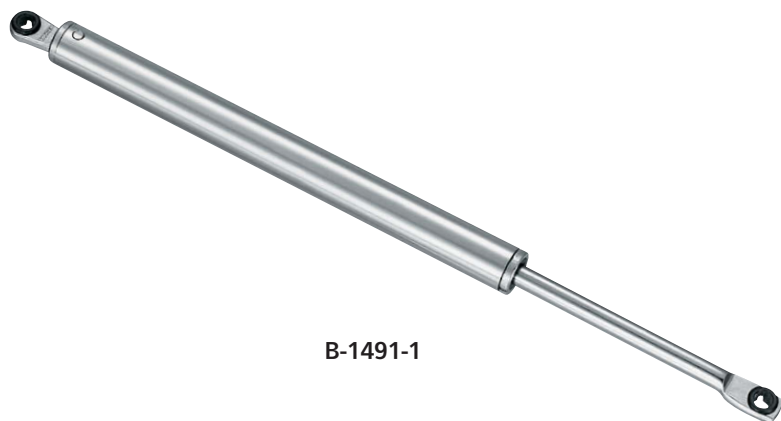

B-1491-1

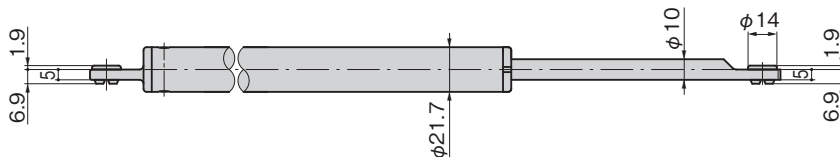
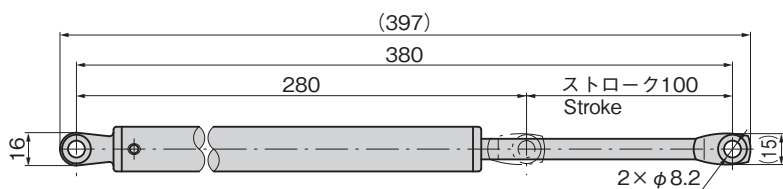
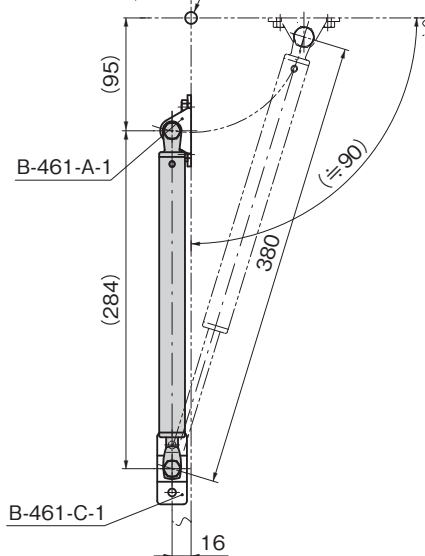
作動例
Example of operation扉開閉支点
Door opening/closing supporting point.この支点位置により開角度が変わります。
With this position opening angle changes.

商品番号 Product No.	RoHS 10	参考ステー反力N Stay counter-force		製品質量(g) Mass	コード Code
		伸長時 When extending	収縮時 When retracting		
B-1491-1	●	39.2	150.9	482	13215

● : RoHS10指令対応品 ▲ : RoHS10指令に対応可能です。

Ⓜ 価格はタキゲンHPまたはページ番号の上部にある2次元コードよりご確認ください

B-461
ステンレス製



ガスダンパー用ブラケット(フリージョイント)
BRACKET FOR GAS DAMPER (FREE JOINTS)

蝶番・ステー・周辺機器

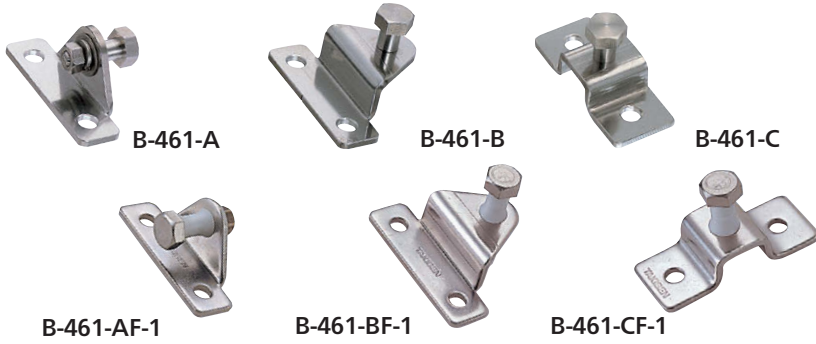

仕様	● 材質: ブラケット、ボルト/ステンレス鋼板(SUS304) フリーリング/ポリアミド(PA)
	● 表面仕上: パレル研磨
納期	● 付属品: ボルト・ナット・ワッシャー
	● 標準在庫品
備考	● 他の寸法も製作します。
	● Material: Bracket・bolt: Stainless steel plate (SUS304) Free ring: Polyamide (PA)
Specifications	● Finish: Barrel polishing
	● Accessories: The bolts, nuts, washers

B-461-1用 標準ブラケット [B-461-A-1]
Standard brackets

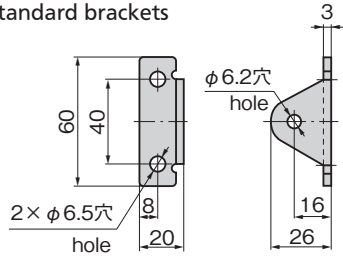

[B-461-B-1]

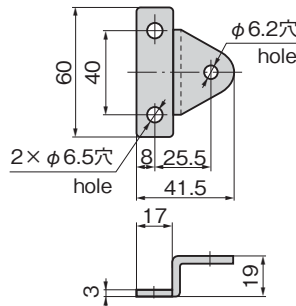

[B-461-C-1]

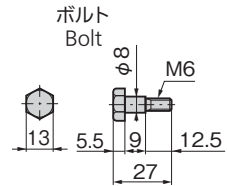
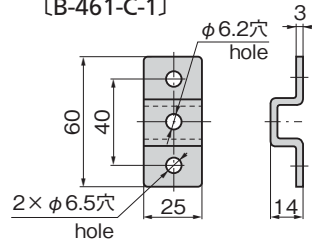

B-461-2~4用 標準ブラケット [B-461-A-2]
Standard brackets

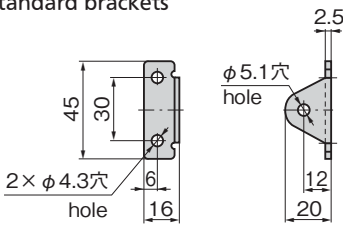

[B-461-B-2]

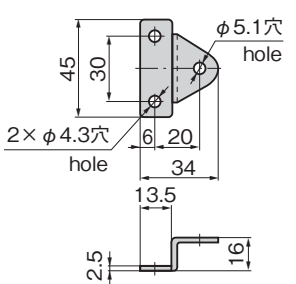

[B-461-C-2]

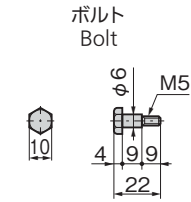
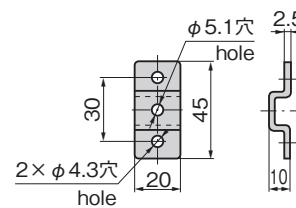

B-461-1用 フリージョイントブラケット [B-461-AF-1]
Free joint brackets

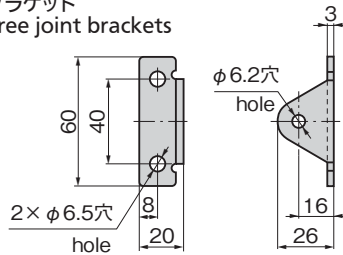

[B-461-BF-1]

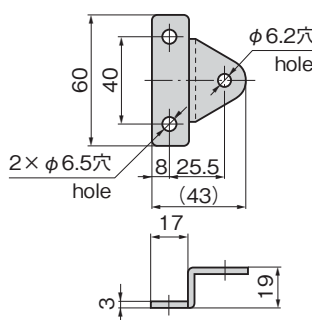

[B-461-CF-1]

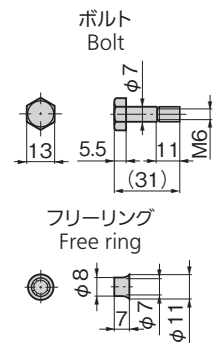
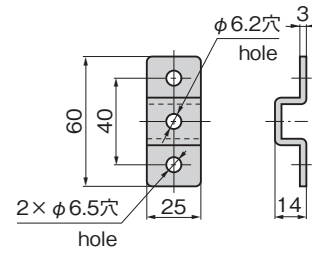

使用例
Example of application

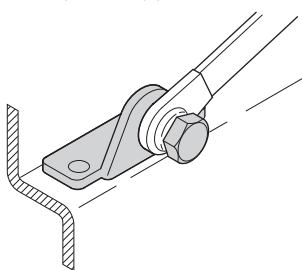

フリージョイント取付け状態参考図
Example of the installed free joint bracket

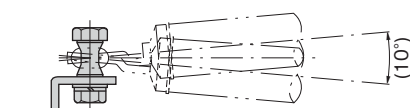

B-461-BF-1

10°まで首振りができます。
Can be moved in the range(10°)

商品番号 Product No.	RoHS 10+	製品質量(g) Mass	コード Code
B-461-A-1	●	50	11306
B-461-B-1	●	65	11308
B-461-C-1	●	55	11310
B-461-A-2	●	25	11307
B-461-B-2	●	35	11309
B-461-C-2	●	25	11311

■フリージョイントタイプ Free joint type

商品番号 Product No.	RoHS 10+	製品質量(g) Mass	コード Code
B-461-AF-1	●	50	11463
B-461-BF-1	●	65	11464
B-461-CF-1	●	55	11465

●: RoHS10指令対応品
▲: RoHS10指令に対応可能です。

長蝶番
平蝶番
裏蝶番
抜き蝶番
フリーザーヒンジ
特装車蝶番
クリーンヒンジ
特殊蝶番
トルクヒンジ
ステー
その他のB製品

STAYS

価格確認

