

BP-149

プラスチック製

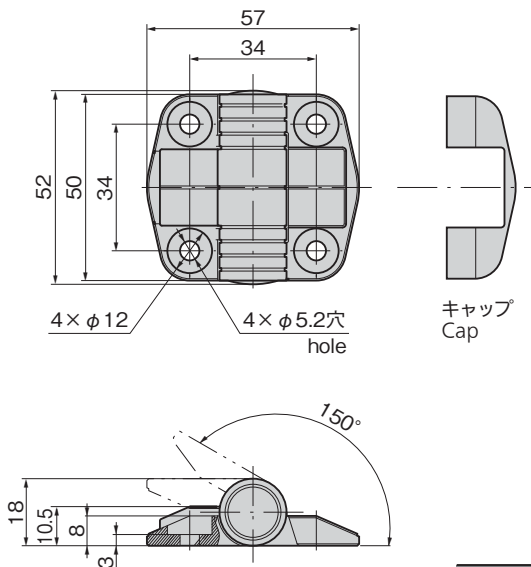

BP-149

ストップヒンジ
ストッパーヒンジ
 STOPPER HINGES
B

蝶番・ステー・周辺機器

特徴 Feature

- 扉を150°で保持します
- 付属されているキャップでねじを隠すことができます
- 難燃材を使用しています。(本体/UL94-HB)
- Hold doors open 150° without secondary mechanical support.
- Secure, snap-on covers conceal mounting hardware.
- A flame-retardant rubber is being used.
(Main body=UL94-HB)

仕様	● 材 質：本体/ポリアセタール (POM・UL94-HB) ● 付 属 品：キャップ
用途	● 天蓋・サーバルック・事務機器・家具
納期	● 輸入品・・・納期お問合せください
備考	● 使用温度範囲：-40～+80℃ ● 緩み防止剤など、溶剤を使用する際は十分に検証を行ってください。 ● BP-149-Bは中止品になりました。
Specifications	● Material: Main body: Polyacetal (POM・UL94-HB)
Specific-use	● Accessories: Caps ● Panels for ship hatch and canopies Serverrack, Office equipment etc.
Remarks	● Temperature range of use: -40℃ to +80℃ ● Be sure to test adequately when using a solvent such as thread-locking fluid. ● BP-149-B is no longer manufactured.

長蝶番

平蝶番

裏蝶番

抜差し蝶番

フリーザーヒンジ

特装車蝶番

クリーンヒンジ

特殊蝶番

TORQUE HINGES
トルクヒンジ

ステー

その他のB製品

商品番号 Product No.	RoHS 10	保持トルク (cN・m) Hold torque	製品質量 (g) Mass	コード Code
BP-149-A	●	170	40	13136

● : RoHS10指令対応品 ▲ : RoHS10指令に対応可能です。