



B-1159-0



B-1159-1

長蝶番

平蝶番

裏蝶番

抜差し蝶番

フリーザーヒンジ

特装车蝶番

クリーンヒンジ

特殊蝶番

トルクヒンジ

ステー

その他のB製品

TORQUE HINGES

[B-1159-0]

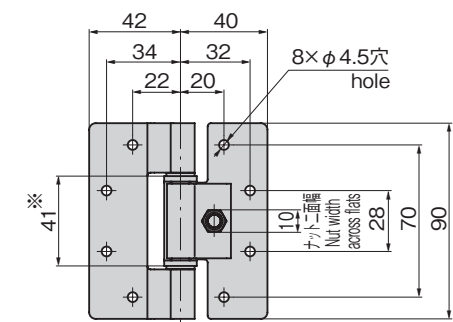

[B-1159-1]

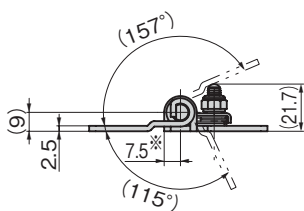
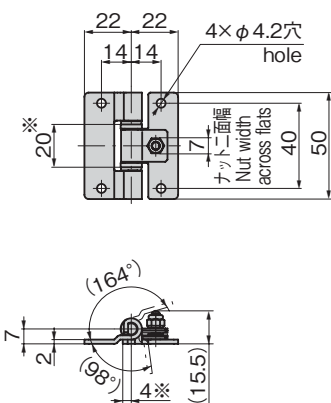

ヒンジ回転の際に※寸法部が扉や筐体に干渉しないように設定してください。
Please set the dimension ※ so that when rotating the hinge, the door and the case do not interfere.

特徴 Feature

- 任意の角度で扉や蓋を保持します。
- 金属の摩擦を利用していないため、金属粉・異音は発生しません。
- 調整ナットでトルク値を変更できます。
- Retains door and lid at preferred angle.
- No metallic abrasion is used, causing no metal powder or abnormal noise.
- The torque value is adjustable with an adjusting nut.

仕様	<ul style="list-style-type: none"> ● 材質: 羽根/冷間圧延ステンレス鋼板(SUS304) 軸/ステンレス鋼棒(SUS303) プラグ/ポリアセタール(POM) 調整ボルト/ステンレス鋼棒(SUS420F) ● 表面仕上: 光沢バレル研磨 ● 使用温度範囲: 0~+40°C
用途	● 事務機器・家具・制御盤などの屋内機器
納期	● 標準在庫品
備考	<ul style="list-style-type: none"> ● 取付けは軸を水平状態にして、2個使いの場合は軸が同一線上になるようにしてください。 ● 軸を垂直状態(縦使い)で使用したい場合は、B-1209、B-1249、B-1509-Tをご利用ください。 ● 一つの扉に3個以上ご使用にはならないください。 ● 潤滑油は使用しないでください。

Specifications	<ul style="list-style-type: none"> ● Material: Wing: Cold-rolled stainless steel plate (SUS304) Shaft: Stainless steel rod (SUS303) Plug: Polyacetals (POM) Adjustment bolt: Stainless steel rod (SUS420F) ● Surface finish: Gloss barrel polishing ● Ambient temperature range: 0° C to +40° C
Specific-use	● Indoor equipment including office equipment, furniture, control units
Remarks	<ul style="list-style-type: none"> ● Shaft must be horizontal to install; if using two hinges, ensure shafts are co-linear. ● To use with shaft vertical (in upright orientation), use B-1209, B-1249, or B-1509-T. ● Do not use more than 3 hinges for one door. ● Do not use any lubricant.

使用例 Example of application

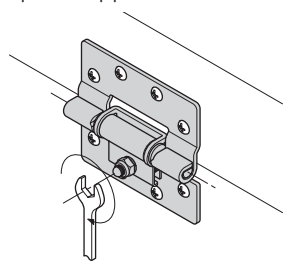

使用上のご注意 Usage Precautions

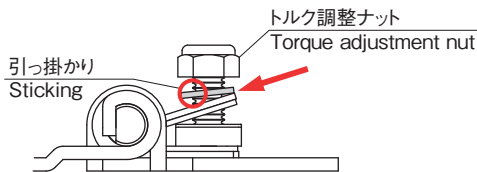

構造上トルク調整ナット下のワッシャーがねじ山に引っ掛かる場合があります。その際はドライバーなどで引っ掛かりを外してください。
Product structure may cause the washer under the torque adjustment nut to become stuck on the screw threads. If stuck, use a screwdriver to loosen it.

価格確認



商品番号 Product No.	RoHS 10	定格負荷トルク cN·m Rated load torque	初期設定トルク cN·m Initialized torque	製品質量 (g) Mass	コード Code
B-1159-0	●	0~588	49±20%	205	13268
B-1159-1	●	10~196	39±20%	58	13269

●: RoHS10指令対応品 ▲: RoHS10指令に対応可能です。