

ダンパーヒンジ

BP-154

プラスチック製

ダンパーヒンジ

DAMPER HINGES

天蓋に最適！ 一方向でトルクが発生。  
Perfect for lids! Torque generated in one direction.



BP-154-B

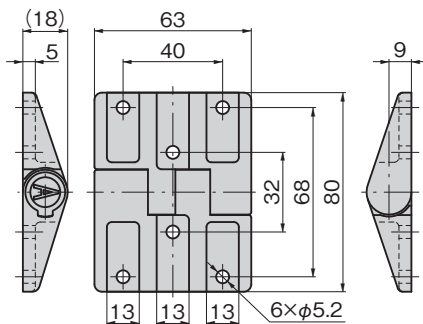

長蝶番

平蝶番

裏蝶番

抜差し蝶番

フリーザーヒンジ

特装车蝶番

クリーンヒンジ

特殊蝶番

トルクヒンジ

ステー

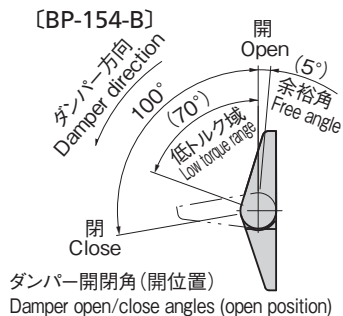
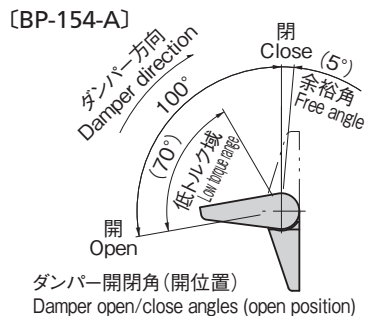

## 特徴 Feature

- 天蓋に最適です。一方向にトルクが発生します。
- 回転範囲は100°。0~70°までスムーズに閉まり、70~100°はソフトなクローズを実現。
- Perfect for lids. Torque is generated in one direction.
- Turning range 100 degrees. Lowers smoothly from 0 to 70 degrees, then closes softly from 70 to 100 degrees.

## 仕様

- 材質：ポリブチレンテレフタレート (PBT-GF30)
- 使用周囲温度：0~+40℃
- 保存環境：-20~+60℃
- トルク値：150cN・m

## 用途

- 天蓋

## 納期

- 標準品・・・納期お問合せください

## 備考

- 150cN・m以外の仕様も製作します。

## Specifications

- Material: Polybutylene terephthalate (PBT-GF30)
- Ambient temperature: 0 to +40°C
- Storage environment: -20 to +60°C
- Torque value: 150cN・m

## Specific use

- Lids

商品番号 Product No.	RoHS 10	製品質量(g) Mass	コード Code
BP-154-A-15K		60	13342
BP-154-B-15K		60	13357

● : RoHS 10指令対応品

▲ : RoHS 10指令に対応可能です。