

FB-1736

ステンレス製

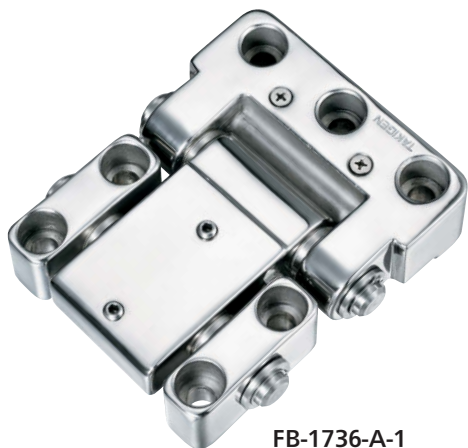

FB-1736-A-1



FB-1736-A-3



PAT.

FB-1736-B-3

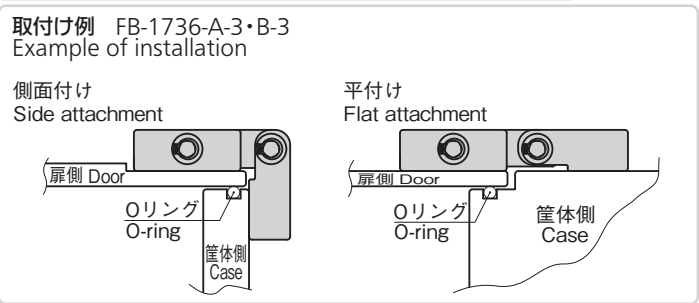
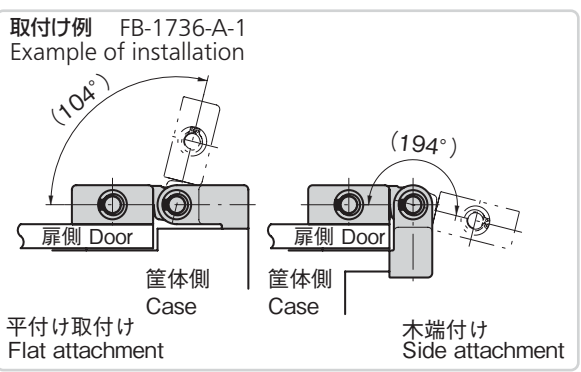
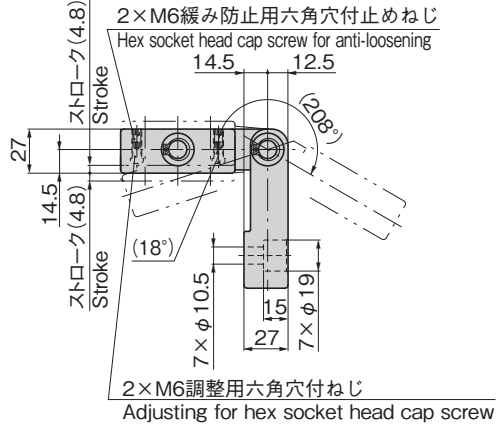
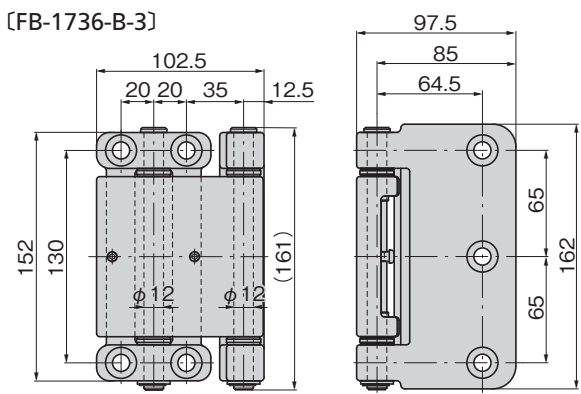
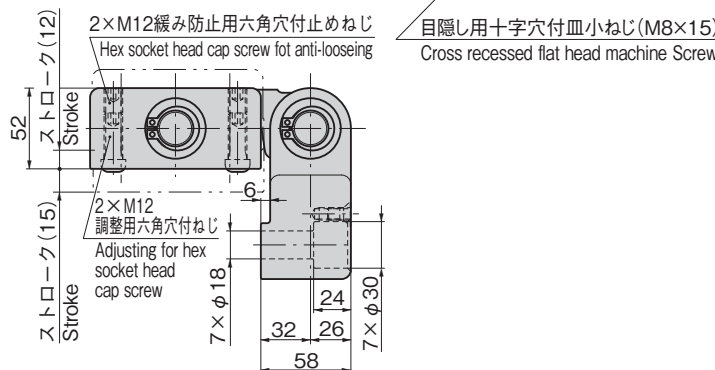
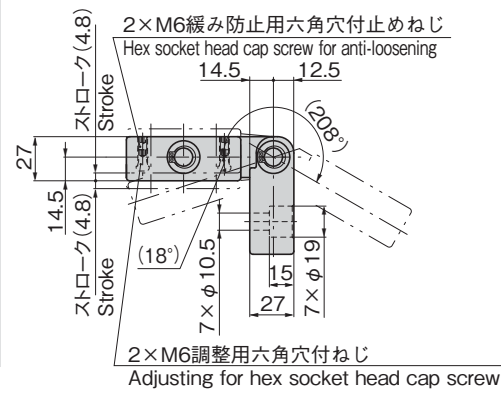
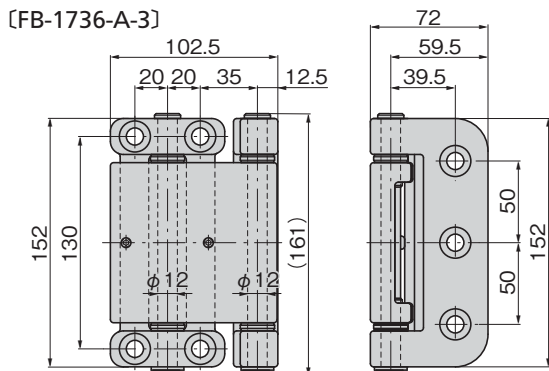
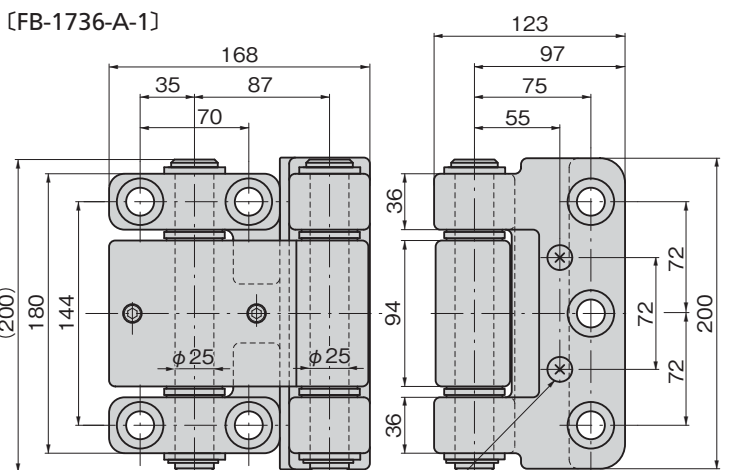

- 長蝶番
- 平蝶番
- 裏蝶番
- 抜差し蝶番
- フリーザーヒンジ
- 特装車蝶番
- クリーンヒンジ
- 特殊蝶番
- トルクヒンジ
- ステー
- その他のB製品

SPECIAL HINGES





大型密閉扉用多軸蝶番

MULTIAXIAL HINGES FOR LARGE AIRTIGHT DOORS

蝶番・ステー・周辺機器



FB-1736-A-4



FB-1736-C-4

特徴 Feature

- 2軸機構により扉を水平に最大10mm程度締込みます。(別途、締込み機構を必要とします。)
- 軸受部にドライベアリング(燐青銅)を採用しています。(FB-1736-A-1のみSUS303に二硫化モリブデン処理)
- 調整用ねじにより、扉のパッキン、Oリングの締込み量の微調整が可能です。
- ステンレス製で耐食性に優れています。
- Biaxial mechanism enables the door to be closed horizontally up to 10mm. (Separate closing mechanism is required.)
- Dry bearing (phosphor bronze) is used. (FB-1736-A-1 only molybdenum disulfide treatment)
- Tightening of door packing and O-ring can be fine-tuned by the adjusting screw.
- Made from corrosion-resistant stainless steel.

仕様	● 材質：ステンレス鋼铸件(SUS304) ● 表面仕上：鏡面バフ研磨
用途	● 真空チャンバー装置・密閉を必要とする機器
納期	● 標準在庫品

Specifications	● Material: Cast stainless steel (SUS304) ● Finish: Mirror surface buffing
Specific use	● Vacuum chamber equipment, equipment requiring airtightness

[FB-1736-A-4]

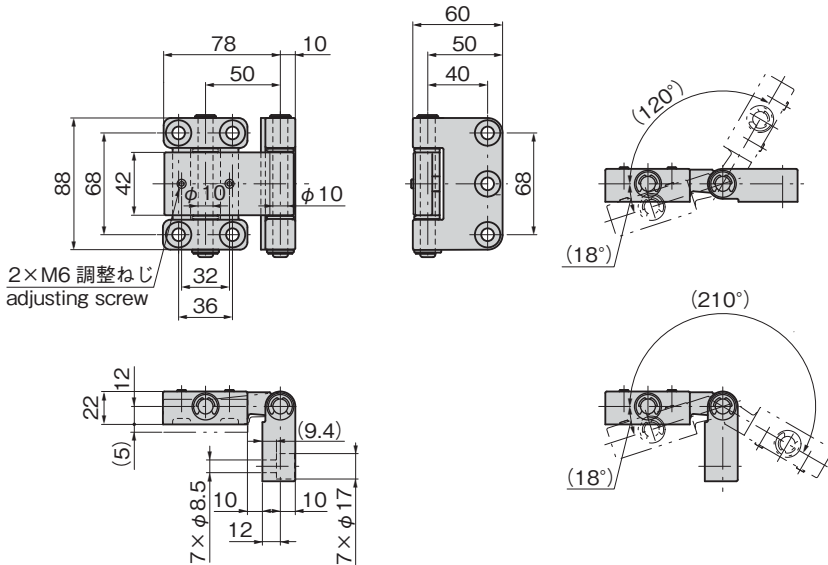

[FB-1736-C-4]

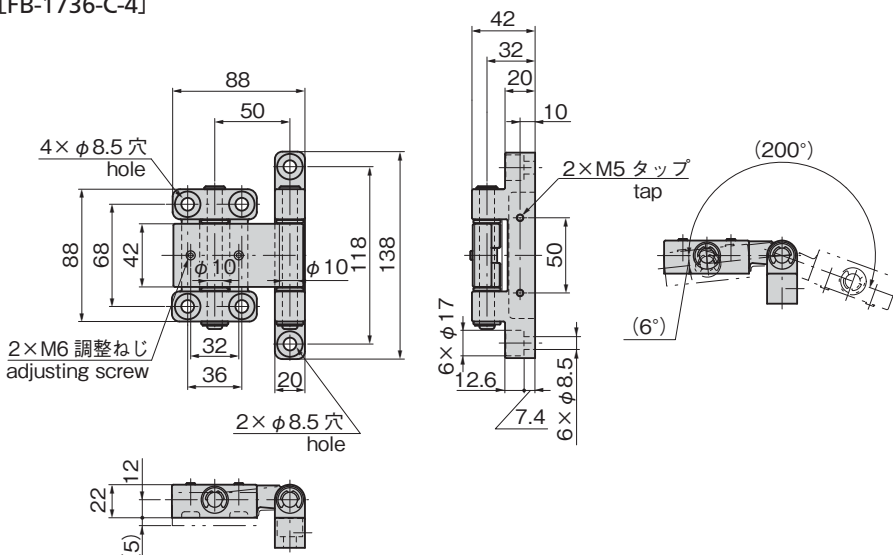

使用例 Example of application

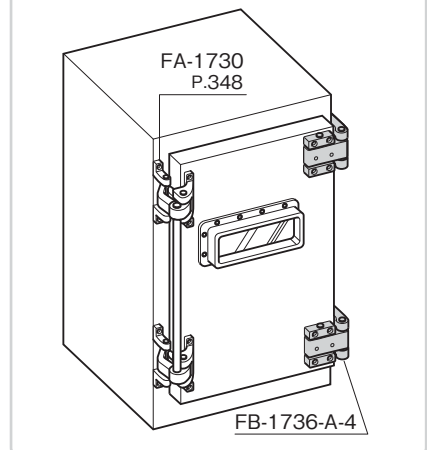

金属粉によるコンタミ対策を施したMLタイプもあります。(P.822)
ML type with measures for preventing contamination of metal particles also available. (P.822)



FB-1736-ML

商品番号 Product No.	RoHS 10	製品質量(g) Mass	コード Code
FB-1736-A-1		12,700	61526
FB-1736-A-3	●	2,540	61533
FB-1736-A-4	●	955	61540
FB-1736-B-3	●	2,770	61534
FB-1736-C-4	●	982	61543

●: RoHS10指令対応品 ▲: RoHS10指令に対応可能です。

長蝶番
平蝶番
裏蝶番
抜差し蝶番
フリーザーヒンジ
特装車蝶番
クリーンヒンジ
SPECIAL HINGES
特殊蝶番
トルクヒンジ
ステー
その他のB製品

