

B-1078-ML

ステンレス製



クリーンヒンジ
クリーンヒンジ
CLEAN HINGES

B

蝶番・ステー・周辺機器

材料制限・パーティクル対策により二次電池製造装置に最適です
Restricted material use and anti-particle measures make this optimal for secondary battery manufacturing equipment



B-1078-15-ML

PAT.

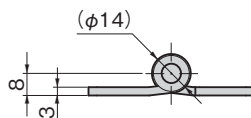
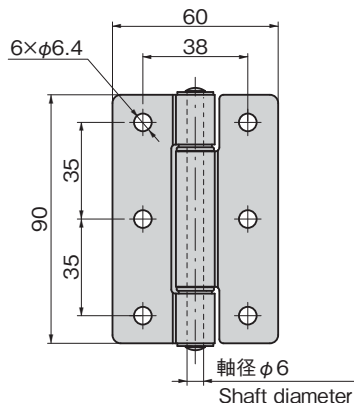

特徴 Feature

- 二次電池製造装置向けに開発しました。
- 材料に銅・亜鉛を使用していません。
- 金属摺動を無くしたメタルタッチレス構造の蝶番です。
- 軸受部は高強度、難燃性 (UL94 V-0)、耐熱性 (250°C)、耐薬品性がある高性能な合成樹脂を使用。
- Developed for secondary battery manufacturing equipment.
- Neither copper or zinc are used as materials.
- Hinge featuring a metal touchless structure with no metal parts rubbing together.
- Bearings use high-performance composite resin that have a high level of strength, flame retardance (UL 94 V-0), heat resistance 250°C, and chemical resistance.

仕様

- 材質：
羽根／ステンレス鋼板 (SUS304)
軸／ステンレス鋼棒 (SUS304)
軸受／合成樹脂 (ブラック)
- 表面仕上：光沢バレル研磨

用途

- 二次電池製造装置

納期

- 標準品・・・納期お問合せください

備考

- 穴なし、穴径違い、ピッチ違いも製作します。

Specifications

- Material:
Wing: Stainless steel sheet (SUS304)
Shaft: Stainless steel rod (SUS304)
Bush: Composite resin (black)
- Finish: Gloss barrel polishing

Specific use

- Secondary battery manufacturing equipment

商品番号 Product No.	RoHS 10+	参考値 (2個使用) Reference values (Using 2 pieces)		製品質量 (g) Mass	コード Code
		扉高×扉幅 Door height×door width	扉質量 (kg) Door mass		
B-1078-15-ML	●	1600×800	32	180	13571

●: RoHS10指令対応品 ▲: RoHS10指令に対応可能です。

CLEAN HINGES

クリーンヒンジ

特殊蝶番

トルクヒンジ

ステー