

FB-820

アルミニウム製

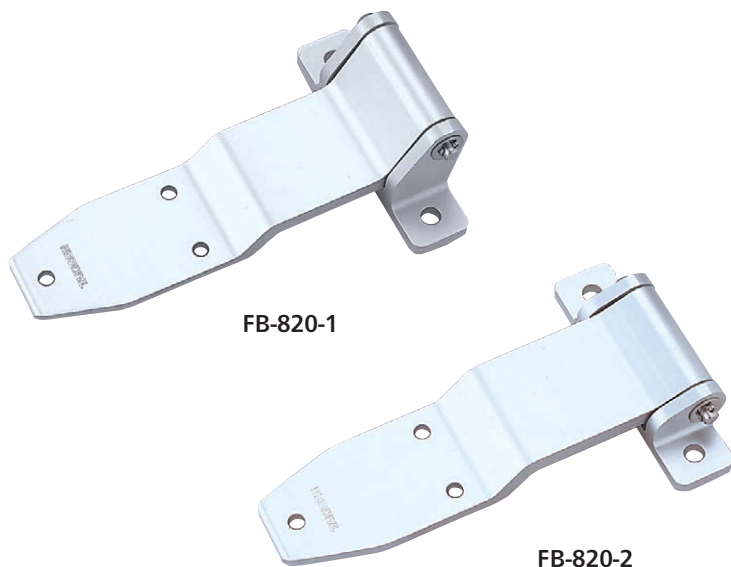

FB-820-1

FB-820-2

特徴 Feature

- 強度・耐久性に優れた、JIS6000系の押出材(熱処理済)
- 従来の蝶番よりはるかに軽量
- ポリアセタール(POM)ブッシュにより扉の開閉がスムーズです。
- 割りピンによりピン抜けを防止しピンの組替えも簡単に行えます。
- 中型・小型扉に最適です。
- 左右兼用型(ピン組替え)

- Good strength and corrosion-resistant JIS6000 series extrusion. (heat treatment)
- More lightweight compared with current hinges.
- Thanks to polyacetal bush, door opening/closing is smooth.
- Slip-preventive split cotter pin is used. Pin rearrangement is simple.
- Suitable for middle- or small-sized doors.
- For both left type and right type. Grip can be rearranged by changing the pin inserting direction.

仕様

- 材質: 本体/アルミニウム合金押出材 軸/ステンレス鋼棒(SUS304)
- 表面仕上: アルマイト処理
- 軸径: $\phi 8$

用途

- 特装車・バン・船舶

納期

- 標準品・・・納期お問合せください

備考

- FB-1813、FB-813と寸法に互換性があります。

Specifications

- Material: Main body: Aluminum alloy extrusion Axle: Stainless steel (SUS304)
- Finish: Alumite treatment
- Axle diameter: $\phi 8$

Specific use

- Specially-equipped vehicles, vans and ships

Remarks

- Dimensions are same as FB-1813, FB-813.

FB-820-1
リア扉用
For rear door

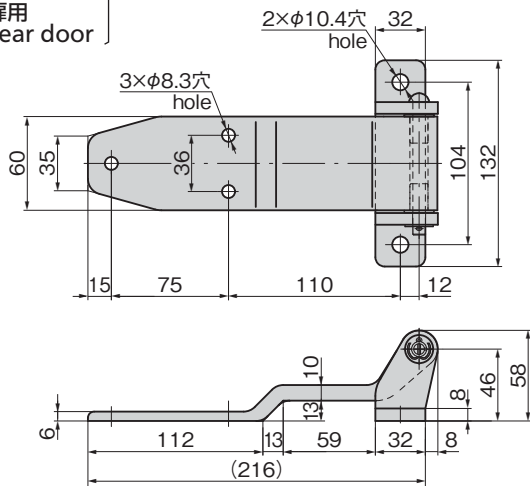

FB-820-2
サイド扉用
For side door

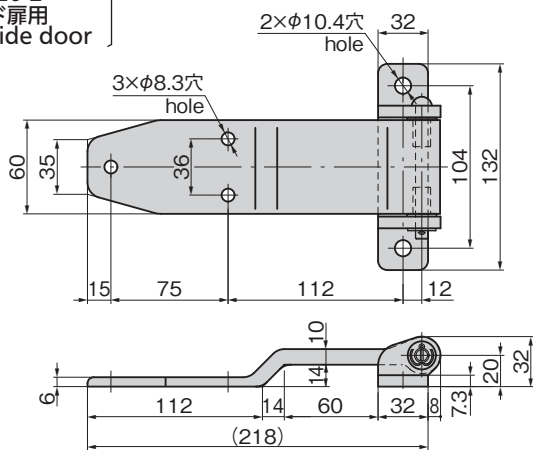

使用例
Example of application

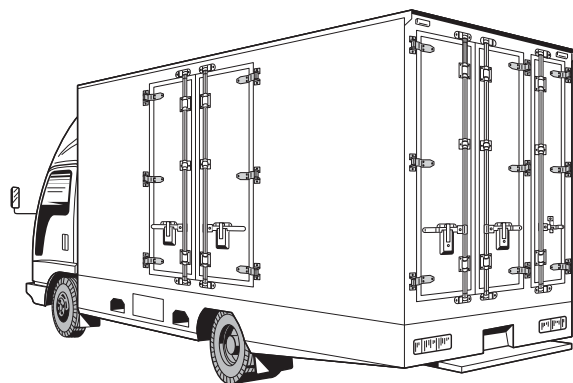

商品番号 Product No.	RoHS 10	製品質量(g) Mass	コード Code
FB-820-1	▲	550	61128
FB-820-2		470	61129

- : RoHS10指令対応品
- ▲ : RoHS10指令に対応可能です。

HINGES FOR SPECIALLY-EQUIPPED VEHICLES

- 特装車
蝶番
- クリーン
ヒンジ
- 特殊
蝶番
- トルク
ヒンジ
- ステー
- その他の
B製品



価格確認