

特徴 Feature

- 樹脂カラーを内部に組込んでいますので、回転は非常にスムーズです。
- カール部を溶接してあります。
- 中型・小型扉に最適です。
- Resin collar is incorporated in the curl so turning is very smooth.
- Curl section is welded.
- Suitable for middle- or small-sized doors.

仕様

[FB-1813]	●材質: 本体/ステンレス鋼板 (SUS304) 受座/ステンレス鋼鋳物 (SUS304)
[FB-812] [FB-813]	●材質: 一般構造用圧延鋼材 (SS41) ●表面仕上: 亜鉛めっきクロメート処理 (MFZn-C)
用途	●特装車・バン・船舶
納期	●標準在庫品
備考	●FB-820と寸法に互換性があります。(FB-1813・FB-813)

Specifications

[FB-1813]	●Material: Main body: Stainless steel plate (SUS304) Base: Cast stainless steel (SUS304) ●Finish: Electrolytic polishing
[FB-812] [FB-813]	●Material: Rolled steel for general structure (SS41) ●Finish: Zinc plating chromate treatment (MFZn-C) ●Axle diameter: φ8
Specific use	●Specially equipped vehicles, vans, ships
Remarks	●Dimensions are almost same as FB-820. (FB-1813, FB-813)

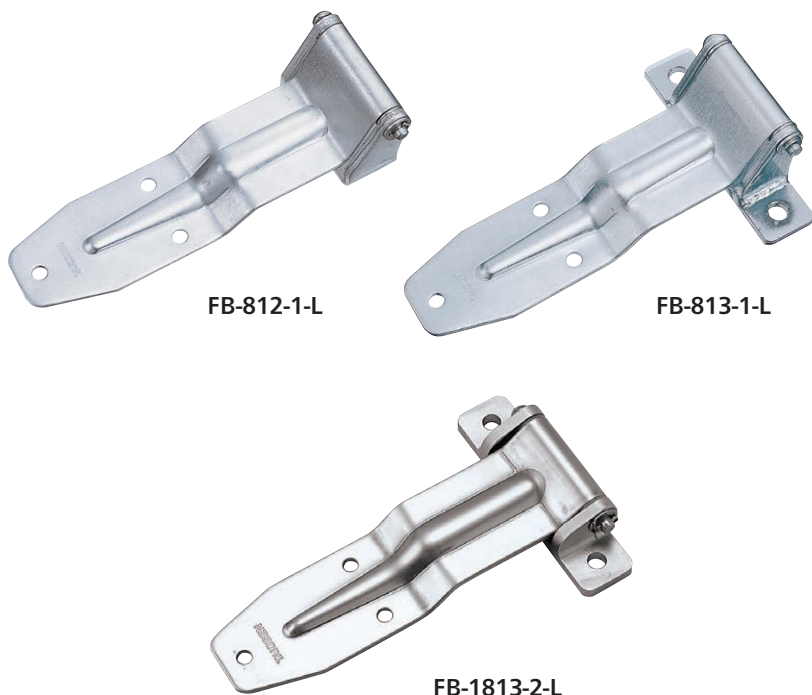

長蝶番
平蝶番
裏蝶番
抜差し蝶番
フリーザーヒンジ

特装車蝶番
クリーンヒンジ
特殊蝶番
トルクヒンジ
ステー
その他のB製品

HINGES FOR SPECIALLY-EQUIPPED VEHICLES

[FB-812-1-L]
サイド扉用
For side door

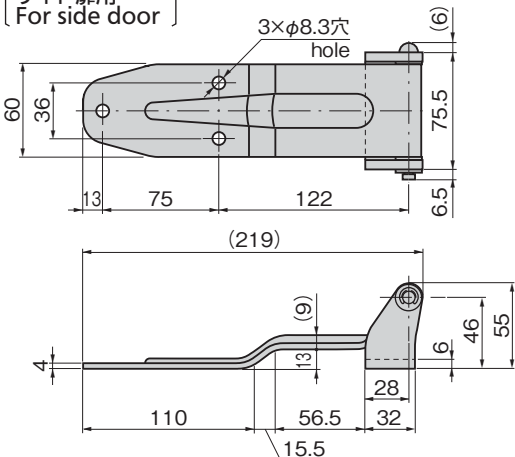

[FB-1813-1
FB-813-1-L]
リア扉用
For rear door

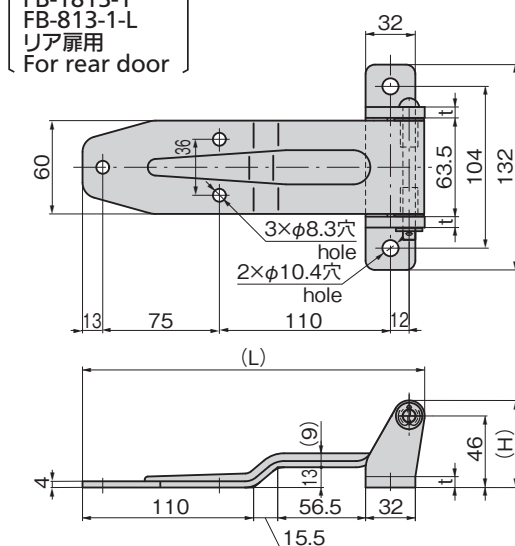

[FB-1813-2]
サイド扉用
For side door

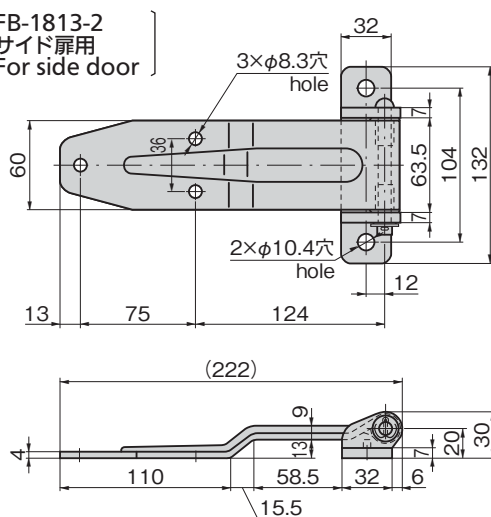

商品番号 Product No.	RoHS 10	備考 Remarks	材質 Material	(L)	t	H	製品質量(g) Mass	コード Code
FB-812-1-L		左型 Left-type	SPCC	図による See the drawing			705	61509
FB-812-1-R		右型 Right-type	SPCC				705	61503
FB-813-1-L		左型 Left-type	SPCC	219	6	55	820	61510
FB-813-1-R		右型 Right-type	SPCC	219	6	55	820	61504
FB-1813-1		左右兼用型 Left and right type	SUS	220	7	56	930	61121
FB-1813-2		左右兼用型 Left and right type	SUS	図による See the drawing			600	61122

●: RoHS10指令対応品 ▲: RoHS10指令に対応可能です。



価格確認

※本図は右扉用(左型)を示す。逆勝手は左右対称です。
※These drawings show the left type. Those of the right type is the symmetry.