

FB-1717

ステンレス製

FB-717

亜鉛合金製



コーナーヒンジ
コーナー抜差蝶番
 CORNER SLIP-JOINT HINGES

B

蝶番・ステー・周辺機器



FB-1717-1

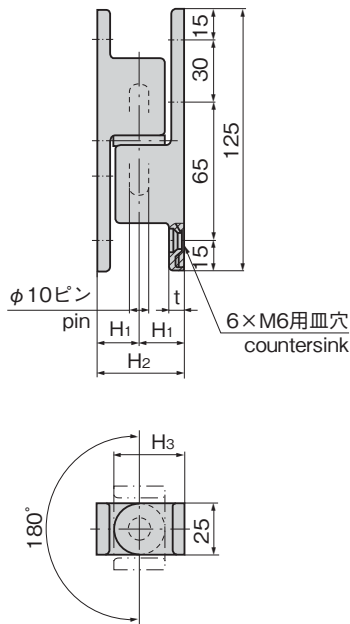

特徴 Feature

- 使いやすさと重厚感を備えた汎用型
- 耐久力に富む強靱構造
- ポリアミドワッシャー入りで作動が非常に滑らか
- 左右兼用型
- An easy-to-use and strong-feeling general-purpose type.
- Durable construction.
- Polyamide washers are used so movement is very smooth.
- For both left type and right type.

仕様	● 材質: FB-1717/ステンレス鋼鋳物 (SUS304)
	● 表面仕上: FB-1717/鏡面バフ研磨 FB-717/クロムめっき (MZCr)
用途	● 冷凍冷蔵庫・一般筐体などの大型ボックス扉用
納期	● 標準在庫品
Speci-fications	● Material: FB-1717: Cast stainless steel (SUS304) FB-717: Zinc alloy (ZDC)
Specific use	● Finish: FB-1717: Mirror surface buffing FB-717: Chrome plating (MZCr) ● Large box doors for freezer, general case etc.

商品番号 Product No.		RoHS 10		H ₁	H ₂	H ₃	t	製品質量 (g) Mass		コード Code	
SUS	ZDC	SUS	ZDC					SUS	ZDC	SUS	ZDC
FB-1717-1	FB-1717-1			30	60	42.5	15.5	580	460	61202	61017
FB-1717-2	FB-1717-2			25	50	37.5	10.5	500	400	61114	61018

●: RoHS10指令対応品 ▲: RoHS10指令に対応可能です。

FREEZER HINGES
 フリーザーヒンジ
 特装車蝶番
 クリーンヒンジ

特殊蝶番

トルクヒンジ

ステー

その他のB製品