

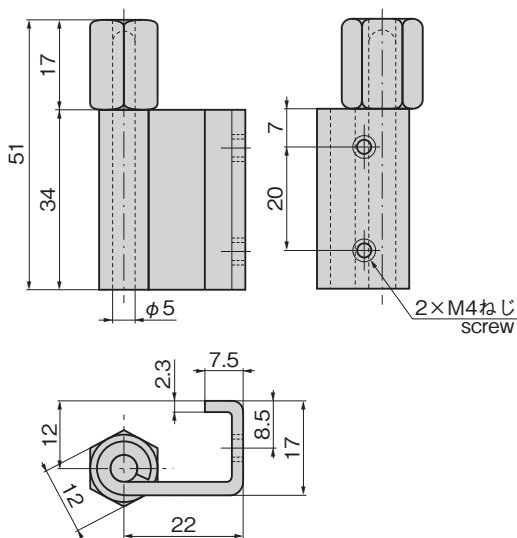

B-541-B



仕様

- 材質：熱間圧延鋼板 (SPHC)
快削鋼材 (SUM)
- 表面仕上：亜鉛めっきクロメート処理 (MFZn-C)

用途

- 配分電盤・計測機器・通信機器

納期

- 標準在庫品

備考

- 取付け参考例は715ページをご参照ください。

Specifications

- Material: Hot rolled steel plate (SPHC)
Free-cutting steels (SUM)
- Finish: Zinc plating chromate treatment (MFZn-C)

Specific-use

- Power/distribution boards, measuring or communication equipment

Remarks

- See page 715 for an example of installation.

商品番号 Product No.	RoHS 10	製品質量 (g) Mass	コード Code
B-541-B	●	50	10497

● : RoHS10指令対応品

▲ : RoHS10指令に対応可能です。

価格確認

