

**B-1064**  
ステンレス製

**B-64**  
黄銅製



**重量用平型蝶番**  
BUTT HINGES FOR HEAVY-DUTY USE

蝶番・ステー・周辺機器



B-64-1

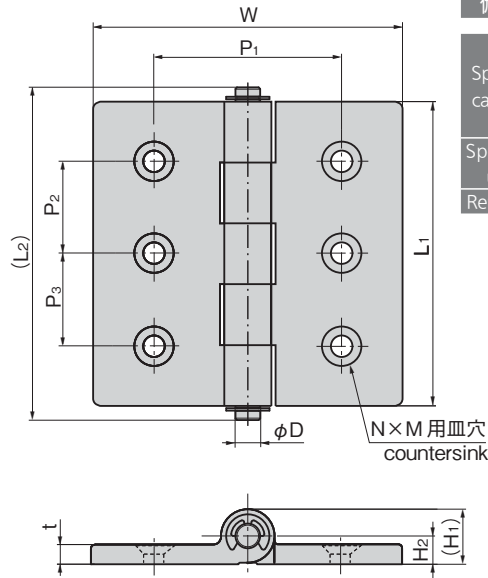

仕様	<ul style="list-style-type: none"> <li>材質: B-1064/ステンレス鋼铸件(SUS316) B-64/鍛造用黄銅(C3771相当)</li> <li>表面仕上: B-1064/鏡面バフ研磨 B-64/クロムめっき(MBCr)</li> </ul>
用途	<ul style="list-style-type: none"> <li>船舶・車両・厨房機器・屋外用機器</li> </ul>
納期	<ul style="list-style-type: none"> <li>標準在庫品</li> </ul>
備考	<ul style="list-style-type: none"> <li>チタン製B-2064は中止品になりました。</li> </ul>
Specifications	<ul style="list-style-type: none"> <li>Material: B-1064: Cast stainless steel (SUS316) B-64: Forging brass (C3771 equivalent)</li> <li>Finish: B-1064: Mirror surface buffing B-64: Chrome plating (MBCr)</li> </ul>
Specific-use	<ul style="list-style-type: none"> <li>Ships, vehicles, kitchen equipment and outdoor equipment</li> </ul>
Remarks	<ul style="list-style-type: none"> <li>Titanium B-2064 is no longer manufactured.</li> </ul>

長蝶番

BUTT HINGES

平蝶番

裏蝶番

抜き差し蝶番

フリーザーヒンジ

特装車蝶番

クリーンヒンジ

特殊蝶番

トルクヒンジ

ステー

その他のB製品

商品番号 Product No.	RoHS 10	L1	(L2)	W	t	P1	P2	P3	D	(H1)	H2	M	N	縦2ヶ使用参考扉質量(kg) Door mass when using two pcs vertically (reference)	製品質量(g) Mass	コード Code
B-64-1	●	100	109	100	6	60	30	30	8	16	8	M6	6	85	500	11535
B-64-2	●	75	84	75		50	40	40								
B-64-3	●	65	73.5	65	5	40	35	35	6	14	7	M5	4	45	190	11537
B-64-4	●	50	58.5	50		35	20	20								

●: RoHS10指令対応品 ▲: RoHS10指令に対応可能です。



B-1064-1

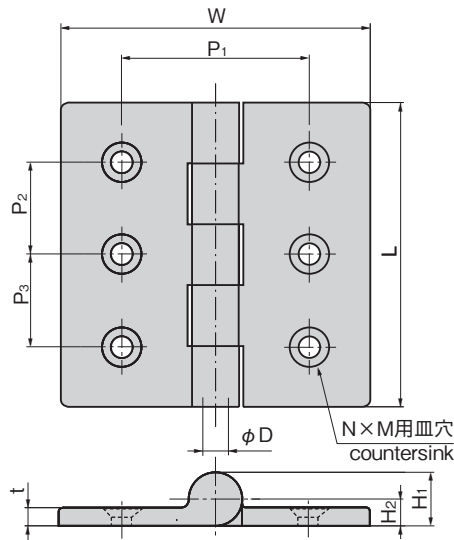

※軸部の脱落防止のため設計変更しました。  
Design changed to prevent pin from falling out.

商品番号 Product No.	RoHS 10	L	W	t	P1	P2	P3	D	H1	H2	M	N	縦2ヶ使用参考扉質量(kg) Door mass when using two pcs vertically (reference)	製品質量(g) Mass	コード Code
B-1064-1	●	100	100	6	60	30	30	8	16	8	M6	6	85	500	13046
B-1064-2	●	75	75		50	40	40								
B-1064-3	●	65	65	5	40	35	35	6	14	7	M5	4	45	190	13048
B-1064-4	●	50	50		35	20	20								

●: RoHS10指令対応品 ▲: RoHS10指令に対応可能です。

価格確認



¥ 価格はタキゲンHPまたはページ番号の上部にある2次元コードよりご確認ください