

B-1805
ステンレス製

B-805
アルミニウム製



特装車用長蝶番
CONTINUOUS HINGES

特徴 Feature

- 特装車用に開発した長蝶番です。
- 耐食性・加工性に優れています。
- This hinges is develop to be exclusively used for specially equipped vehicles.
- Highly resistant to corrosion and excellent machine ability.

仕様

- [B-1805] ● 材質：ステンレス鋼板(SUS304)
- [B-805] ● 材質：アルミニウム合金板(A6061P)
- 用途 ● 特装車・バス・建設機械
- 納期 ● 特注品・・・納期お問合せください
- 備考 ● 他のサイズもあります。お問合せください。
⚠ ● 必要な寸法に切断後、軸にかしめなどの抜止め加工をしてご使用ください。
● 両端に抜止め加工を行う場合は、必ず同じ羽根で行ってください。異なる羽根で行うと作動不良の原因となります。
● **長尺商品のため、送料がかかります。詳細はお問合せください。**

Specifications

- [B-1805] ● Material: Stainless steel (SUS304)
- [B-805] ● Material: Aluminum alloy (A6061P)
- Specific-use ● Specially equipped vehicles, buses, construction machinery
- Remarks ● The hinge is not processed to prevent extraction of the shaft. After cutting the hinge to size and before use, fix stops, etc., on the shaft to prevent its extraction.
⚠ ● When fixing stops on both ends, always fix on the same wing. Fixing on different wings may cause faulty operation.



B-1805-161 B-1805-160 B-1805-159 B-805-193 B-805-194

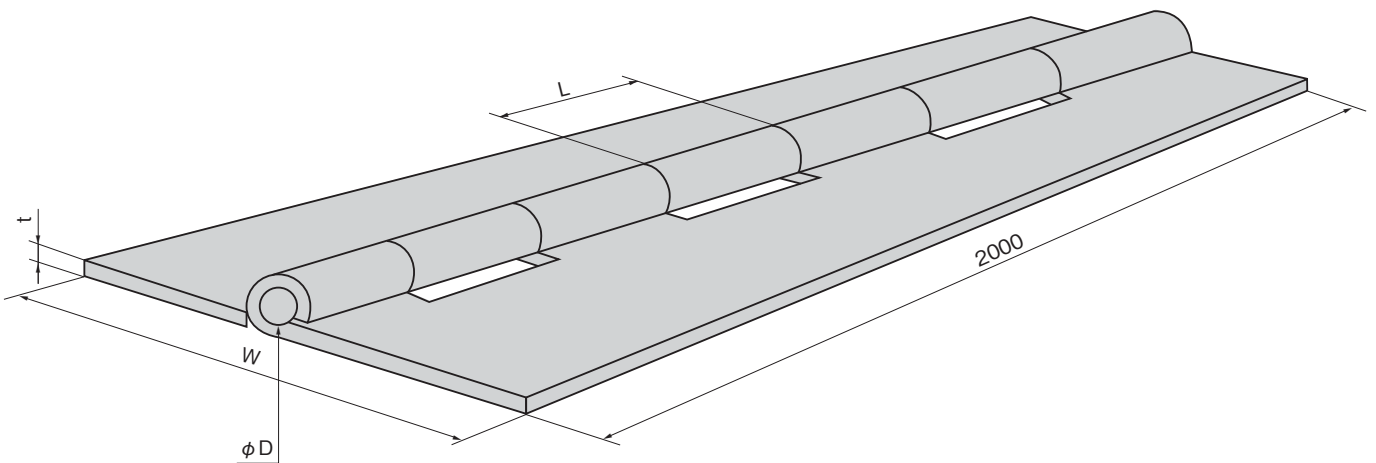

商品番号 Product No.	RoHS 10	W	L	t	D	製品質量(g) Mass	コード Code
B-1805-159	●	50				2,550	12431
B-1805-160	●	60	49	2	5	3,100	12432
B-1805-161	●	80				3,600	12433

商品番号 Product No.	RoHS 10	W	(L)	t	D	製品質量(g) Mass	コード Code
B-805-193	●	32	19	1.5	4	380	11669
B-805-194	●	40				420	11670

※ピンもステンレス製です。
※The pin is also made of stainless steel.
● : RoHS10指令対応品
▲ : RoHS10指令に対応可能です。

※ピンもアルミ製です。
※The pin is also made of aluminum alloy.
● : RoHS10指令対応品
▲ : RoHS10指令に対応可能です。

