

AC-25-QY

ステンレス製

ワイヤージョイント

WIRE JOINTS

平面
スイング平面
ハンドルL型
ハンドルロック
ハンドルT型・丸型・
小型ローラー
締めフリーザー
密閉特装密閉
ハンドル

ラッチ式

スナッチ

リフト
アジャスト

フック式

ポップ
(自販機)

クレモン

取手

つまみ

多点締め・
止め金・ロッドジョイント・
リンク・ワイヤ

AC-25-QY-1



AC-25-QY-2

[AC-25-QY-1]

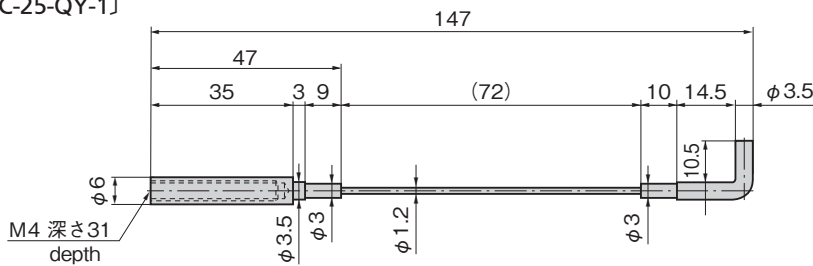

[AC-25-QY-2]

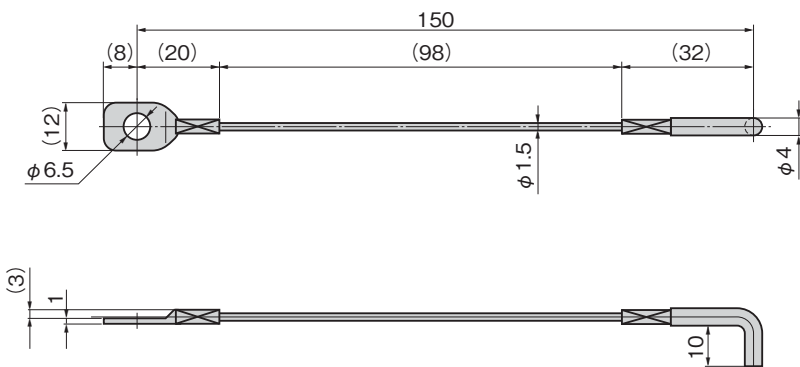

特徴 Feature

- ロッド棒の長さを調整できます。
- ラッチなどの動きがワイヤーでロッド棒に伝わりません。
- The length of the rod can be adjusted.
- The latch motions are not transmitted to the rod through the wire.

[AC-25-QY-1]

- | | |
|----|---|
| 仕様 | ● 材質: ワイヤー部/ステンレス(SUS304)
端子部/快削黄銅棒(C3602BD) |
|----|---|

[AC-25-QY-2]

- | | |
|----|---|
| 仕様 | ● 材質: ワイヤー部/ステンレス(SUS304)
端子部/快削黄銅棒(C3602BD)
鉄製(SPCC) |
|----|---|

- | | |
|----|----------------------------------|
| 仕様 | ● 表面仕上: 端子部/亜鉛めっきクロメート処理(MFZn-C) |
|----|----------------------------------|

- | | |
|----|--------------------|
| 仕様 | ● 使用荷重: 引張荷重/1170N |
|----|--------------------|

- | | |
|----|-------------------------|
| 用途 | ● ハンドル・ラッチと組合せてご使用ください。 |
|----|-------------------------|

- | | |
|----|---------|
| 納期 | ● 標準在庫品 |
|----|---------|

- | | |
|----|------------------|
| 備考 | ● クイックブッシュは別売です。 |
|----|------------------|

[AC-25-QY-1]

- | | |
|----------------|--|
| Specifications | ● Material: Wire: Stainless steel (SUS304)
Terminal: Free cutting brass (C3602BD) |
|----------------|--|

[AC-25-QY-2]

- | | |
|----------------|---|
| Specifications | ● Material: Wire: Stainless steel (SUS304)
Terminal: Free cutting brass (C3602BD)
Iron (SPCC) |
|----------------|---|

- | | |
|----------------|---|
| Specifications | ● Finish: Terminal: Zinc plating chromate treatment. (MFZn-C) |
|----------------|---|

- | | |
|----------------|-------------------------------------|
| Specifications | ● Working load: Tensile load: 1170N |
|----------------|-------------------------------------|

- | | |
|--------------|--------------------------------------|
| Specific use | ● Use the handle and latch together. |
|--------------|--------------------------------------|

- | | |
|---------|----------------------------------|
| Remarks | ● The quick bushing is optional. |
|---------|----------------------------------|

使用例

Example of application

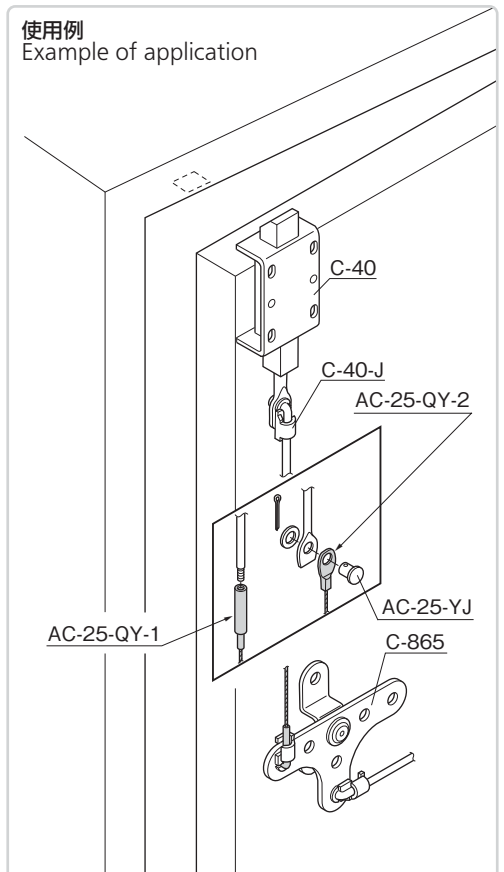

商品番号 Product No.	RoHS 10	製品質量 (g) Mass	コード Code
AC-25-QY-1		9	03018
AC-25-QY-2		6	03019

●: RoHS10指令対応品 ▲: RoHS10指令に対応可能です。

価格確認

