

# AC-1025-Y

ステンレス製

# AC-1025-YB

ステンレス製



# ワイヤー アウター付ワイヤロープ WIRE ROPES

# A

ハンドル・取手・つまみ・周辺機器

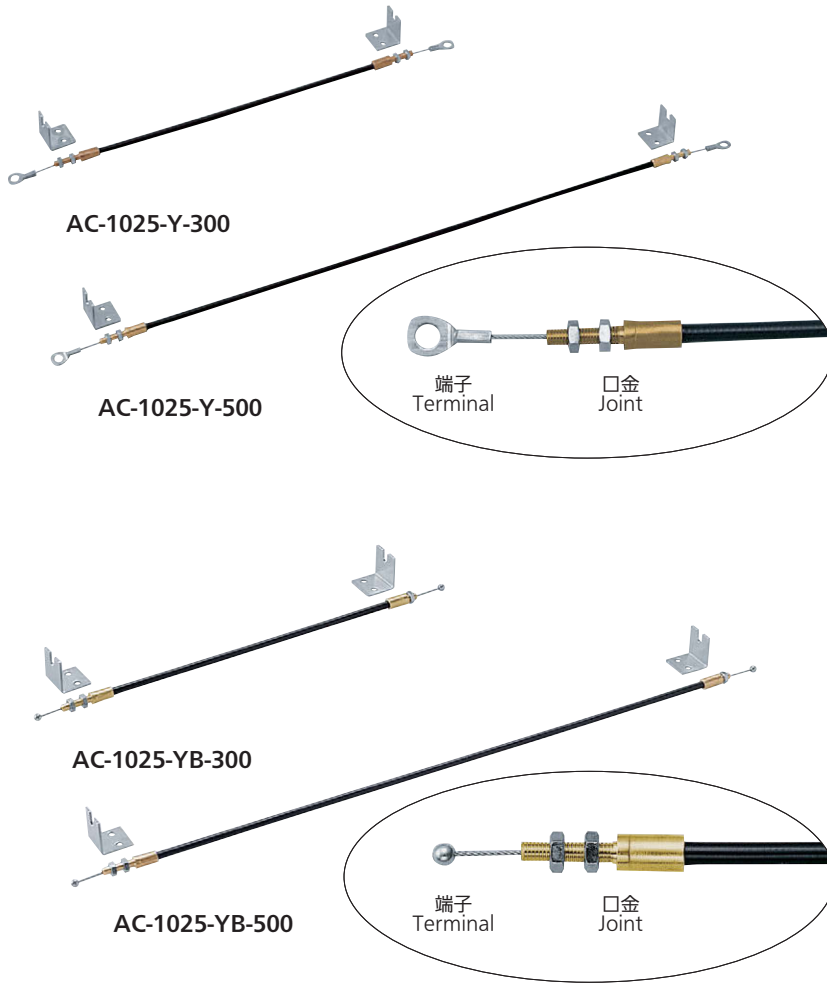

### 特徴 Feature

- アウター内部はモリブデンコーティング処理のため、抵抗が少なく動きがスムーズです。
- The inside of the outer is molybdenum coated so that the movement is smooth with very little resistance.

### 仕様

- 材質：ワイヤー/ステンレス(SUS304)  
アウター被膜/ポリ塩化ビニル(PVC)  
アングル/冷間圧延鋼板(SPCC)  
□金/快削黄銅
- 表面仕上：ナット・アングル/亜鉛めっき  
クロメート処理(MFZn-C)
- 素線径：0.13mm
- ワイヤ一部許容引張荷重：  
AC-1025-Y/580N・AC-1025-YB/780N

### 用途

- ハンドル・ラッチと組合せてご使用ください。(A-151-A, CP-626, 他)

### 納期

- 標準在庫品

### 備考

- 最小曲げR50mmでご使用ください。
- 曲げ径が小さいとワイヤーの撓動抵抗が大きくなります。
- □金とアウターの接続部に負荷をかけないでください。
- □金のナット締付け推奨トルク1.5N・m以下。必要に応じて緩み防止剤を塗布してください。
- ワイヤロープのみご希望の仕様にて製作します。
- 端子部は特注形状も製作します。
- AC-1025-Yはφ1.5ワイヤロープでの製作が可能です。

### Specifications

- Material: Wire: stainless steel (SUS304)  
Outer coated/Polyvinyl chloride (PVC)  
Angle: Cold rolled steel plate (SPCC)  
Joint: Free cutting brass
- Finish: nut/angle: Zinc plating chromate treatment (MFZn-C)
- Element wire diameter: 0.13mm
- Allowable tensile load of wire:  
AC-1025-Y: 580N・AC-1025-YB: 780N

### Specific-use

- Use in combination with the handle and the latch. (A-151-A, CP-626, etc)

### Remarks

- Do not use with a rounding radius of less than 50mm.
- A small rounding radius will increase the slide resistance of the wire.
- The joint and outer are easy to come off, so handle them gently.
- Nut of joint tighten under 1.5N・m to avoid damage.

### [AC-1025-Y]

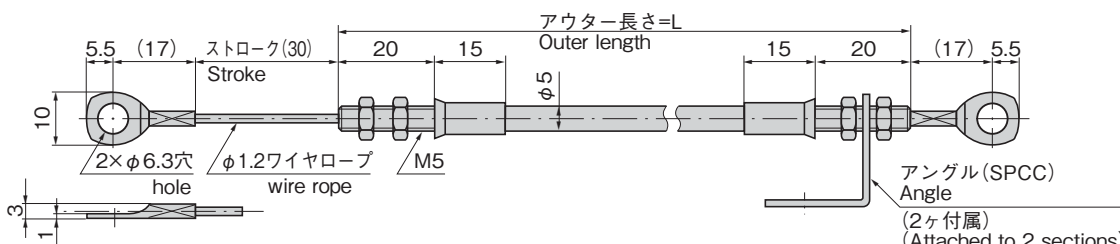

商品番号 Product No.	RoHS 10	L	製品質量(g) Mass	コード Code
AC-1025-Y-300	●	300	53	21470
AC-1025-Y-500	●	500	66	21471
AC-1025-Y-1000	●	1000	101	21472

- : RoHS10指令対応品
- ▲ : RoHS10指令に対応可能です。

### [AC-1025-YB]

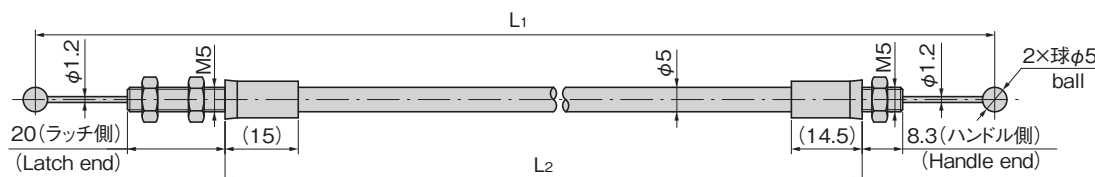

商品番号 Product No.	RoHS 10	L1	L2	製品質量(g) Mass	コード Code
AC-1025-YB-300	●	300	234	49	01555
AC-1025-YB-500	●	500	434	62	01556
AC-1025-YB-1000	●	1000	934	97	01557

- : RoHS10指令対応品
- ▲ : RoHS10指令に対応可能です。

### [アングル] Angle

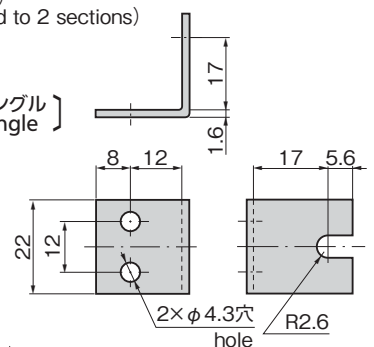

- ※アングル2ヶ付属
- ※2 angles included

平面  
スイング

平面  
ハンドル

L型  
ハンドル

ロック  
ハンドル

T型・丸型・  
小型

ローラー  
締め

フリーザー  
密閉

特装密閉  
ハンドル

ラッチ式

スナッチ

リフト  
アジャスト

フック式

ポップ  
(自販機)

クレモン

取手

つまみ

多点締め・  
止め金・ロッド

ジョイント・  
リンク・ワイヤ

JOINTS / LINKS / WIRES

価格確認



TAKIGEN  
総合 27-2

669