

止め金

AC-1025-1~3

ステンレス製

AC-1025

ステンレス製

AC-25

鉄製

[AC-1025-1]

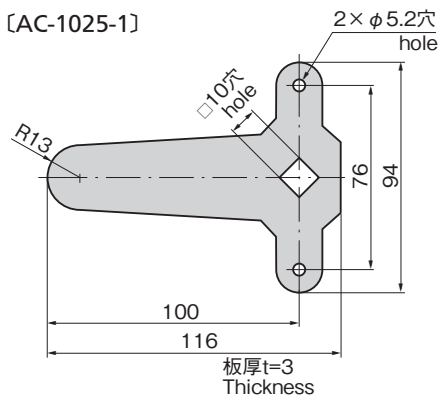

[AC-1025-2]

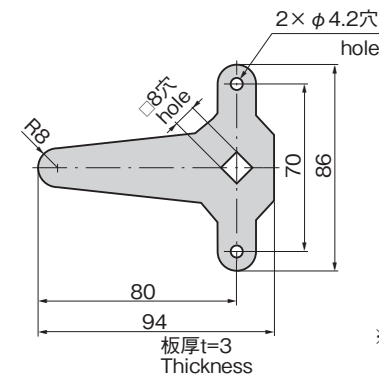

[AC-1025-3]

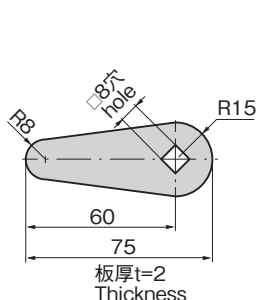

※AC-25-3とは形状が異なります。
Differs in shape to the AC-25-3.

[AC-25-3]

- 材質: 冷間圧延鋼板 (SPCC)
- 表面仕上: 亜鉛めっきクロメート処理 (MFZn-C)
- 納期: 標準在庫品

- Material: Cold rolled steel plate (SPCC)
- Finish: Zinc plating chromate treatment (MFZn-C)

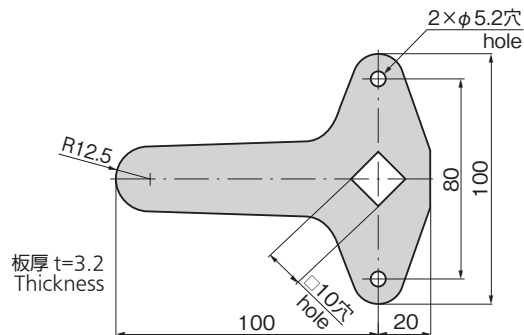

※AC-1025-3とは形状が異なります。
Differs in shape to the AC-1025-3.

商品番号 Product No.	RoHS 10	製品質量 (g) Mass	コード Code
AC-25-3	●	123	20047

●: RoHS10指令対応品 ▲: RoHS10指令に対応可能です。

仕様	● 材質: 冷間圧延ステンレス鋼板 (SUS304) ● 表面仕上: パレル研磨
納期	● 標準在庫品
備考	● オプションで筐体に傷つけずすべりの良い樹脂コーティング (ポリアミド) ができます。 ● AC-2025は中止品になりました。

Specifications	● Material: Cold rolled stainless steel plate (SUS304) ● Finish: Barrel polishing
Remarks	● Products AC-2025 is no longer manufactured.

商品番号 Product No.	RoHS 10	製品質量 (g) Mass	コード Code
AC-1025-1	●	105	20800
AC-1025-2	●	70	20801
AC-1025-3	●	24	20802

●: RoHS10指令対応品 ▲: RoHS10指令に対応可能です。

[AC-1025-53]

- 材質: ステンレス鋼板 (SUS304)
- 表面仕上: パレル研磨
- 納期: 標準在庫品

- Material: Stainless steel plate (SUS304)
- Finish: Barrel polishing

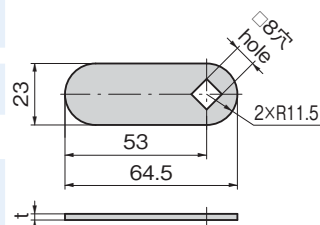

[AC-25-53]

- 材質: 熱間圧延鋼板 (SPHC)
- 表面仕上: 亜鉛めっきクロメート処理 (MFZn-C)
- 納期: 標準在庫品

- Material: Hot rolled steel plate (SPHC)
- Finish: Zinc plating chromate treatment (MFZn-C)

商品番号 Product No.	RoHS 10	材質 Material	t	製品質量 (g) Mass	コード Code
AC-1025-53	●	SUS304	2	19.5	04248
AC-25-53	●	SPCC	2.3	23.5	04247

●: RoHS10指令対応品 ▲: RoHS10指令に対応可能です。

[AC-1025-5~8]

- 材質: ステンレス鋼板 (SUS304)
- 表面仕上: パレル研磨
- 納期: 標準在庫品

- Material: Stainless steel plate (SUS304)
- Finish: Barrel polishing

[AC-25-5~8]

- 材質: 冷間圧延鋼板 (SPCC)
- 表面仕上: 亜鉛めっきクロメート処理 (MFZn-C)
- 納期: 標準在庫品

- Material: Cold rolled steel plate (SPCC)
- Finish: Zinc plating chromate treatment (MFZn-C)

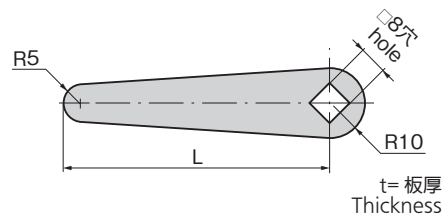

商品番号 Product No.	RoHS 10	材質 Material	L	t	製品質量 (g) Mass	コード Code
AC-1025-5	●	SUS 304	100	3	35	03107
AC-1025-6	●		75	2	18	03108
AC-1025-7	●		50	2	12	03109
AC-1025-8	●		35	1.5	7	03110
AC-25-5	●	SPCC	100	3	34	20049
AC-25-6	●		75	2.3	21	20050
AC-25-7	●		50	2	12	20051
AC-25-8	●		35	1.6	7	20052

●: RoHS10指令対応品 ▲: RoHS10指令に対応可能です。



[AC-25-A]

- 材質：冷間圧延鋼板 (SPCC)
- 表面仕上：亜鉛めっきクロメート処理 (MFZn-C)
- 納期：標準在庫品
- Material: Cold rolled steel plate (SPCC)
- Finish: Zinc plating chromate treatment (MFZn-C)

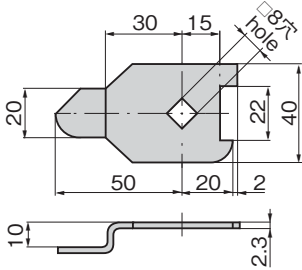

商品番号 Product No.	RoHS 10	製品質量 (g) Mass	コード Code
AC-25-A	●	39	20053

●: RoHS10指令対応品
▲: RoHS10指令に対応可能です。

[AC-25-C]

- 材質：冷間圧延鋼板 (SPCC)
- 表面仕上：亜鉛めっきクロメート処理 (MFZn-C)
- 納期：標準在庫品
- Material: Cold rolled steel plate (SPCC)
- Finish: Zinc plating chromate treatment (MFZn-C)

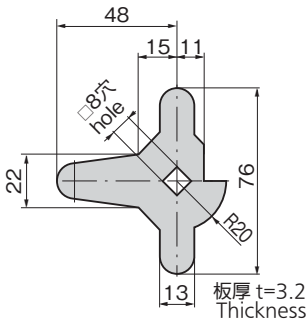

商品番号 Product No.	RoHS 10	製品質量 (g) Mass	コード Code
AC-25-C	●	47	20055

●: RoHS10指令対応品
▲: RoHS10指令に対応可能です。

[AC-25-F]

- 材質：冷間圧延鋼板 (SPCC)
- 表面仕上：亜鉛めっきクロメート処理 (MFZn-C)
- 納期：標準在庫品
- Material: Cold rolled steel plate (SPCC)
- Finish: Zinc plating chromate treatment (MFZn-C)

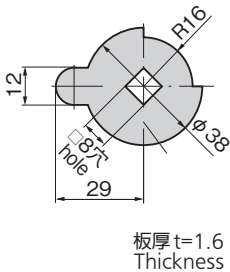

商品番号 Product No.	RoHS 10	製品質量 (g) Mass	コード Code
AC-25-F	●	14	20057

●: RoHS10指令対応品
▲: RoHS10指令に対応可能です。

[AC-25-B]

- 材質：冷間圧延鋼板 (SPCC)
- 表面仕上：亜鉛めっきクロメート処理 (MFZn-C)
- 納期：標準在庫品
- Material: Cold rolled steel plate (SPCC)
- Finish: Zinc plating chromate treatment (MFZn-C)

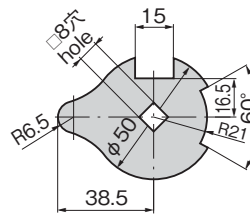

板厚 t=2.3
Thickness

商品番号 Product No.	RoHS 10	製品質量 (g) Mass	コード Code
AC-25-B	●	34	20054

●: RoHS10指令対応品
▲: RoHS10指令に対応可能です。

[AC-25-D]

- 材質：冷間圧延鋼板 (SPCC)
- 表面仕上：亜鉛めっきクロメート処理 (MFZn-C)
- 納期：標準在庫品
- Material: Cold rolled steel plate (SPCC)
- Finish: Zinc plating chromate treatment (MFZn-C)

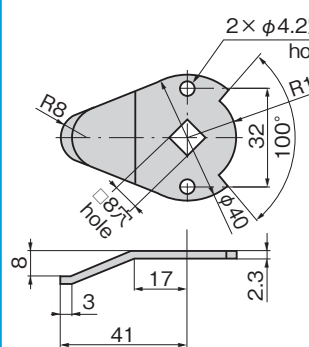

商品番号 Product No.	RoHS 10	製品質量 (g) Mass	コード Code
AC-25-D	●	25.6	20056

●: RoHS10指令対応品
▲: RoHS10指令に対応可能です。

[AC-25-H]

- 材質：冷間圧延鋼板 (SPCC)
- 表面仕上：亜鉛めっきクロメート処理 (MFZn-C)
- 納期：標準在庫品
- Material: Cold rolled steel plate (SPCC)
- Finish: Zinc plating chromate treatment (MFZn-C)

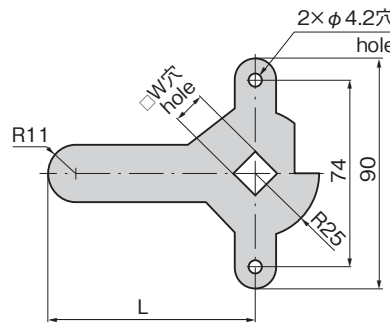

商品番号 Product No.	RoHS 10	L	W	t	製品質量 (g) Mass	コード Code
AC-25-H-0	●	80	12	4	105	20058
AC-25-H-1	●	80	10	3.2	84	20059
AC-25-H-2	●	80	8	3.2	85	20060
AC-25-H-11	●	110	10	3.2	101	01581
AC-25-H-12	●	110	8	3.2	98	01582

●: RoHS10指令対応品
▲: RoHS10指令に対応可能です。

平面
スイング

平面
ハンドル

L 型
ハンドル

ロック
ハンドル

T型・丸型・
小型

ローラー
締り

フリーザー
密閉

特装密閉
ハンドル

ラッチ式

スナッチ

リフト
アジャスト

フック式

ポップ
(自販機)

クレモン

取手

つまみ

多点締め・
止め金・ロッド

ジョイント・
リンク・ワイヤ

MULTI-POINT LOCKING / STOPPER PLATES / RODS

価格確認



TAKIGEN
総合 27-2

653

[AC-1025-L]

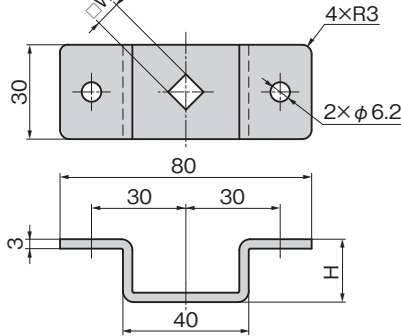

[AC-1025-L・AC-25-L]

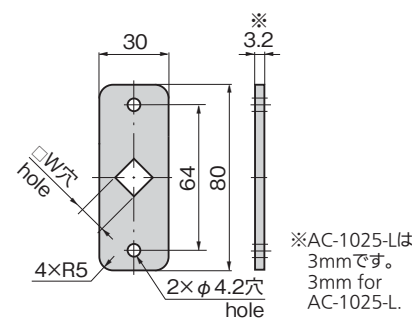

[AC-1025-L-3]

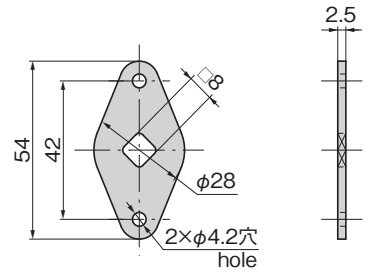

[AC-1025-L]

- 材質: ステンレス鋼板 (SUS304)
- 表面仕上: パレル研磨
- 納期: 標準在庫品

- Material: Stainless steel plate (SUS304)
- Finish: Barrel polishing

商品番号 Product No.	RoHS 10	H	W	製品質量(g) Mass	コード Code
AC-1025-L-1-10	●	10	10	53.5	04279
AC-1025-L-1-20	●	20	10	67.6	04280
AC-1025-L-2-10	●	10	8	54.9	04281
AC-1025-L-2-20	●	20	8	67.8	04282

- : RoHS10指令対応品
- ▲: RoHS10指令に対応可能です。

[AC-25-L]

- 材質: 冷間圧延鋼板 (SPCC)
- 表面仕上: 亜鉛めっきクロメート処理 (MFZn-C)
- 納期: 標準在庫品

- Material: Cold rolled steel plate (SPCC)
- Finish: Zinc plating chromate treatment (MFZn-C)

商品番号 Product No.	RoHS 10	W	製品質量(g) Mass	コード Code
AC-1025-L-1	●	10	51	04200
AC-1025-L-2	●	8	54	04201
AC-25-L-1	●	10	55	21172
AC-25-L-2	●	8	57	21082

- : RoHS10指令対応品
- ▲: RoHS10指令に対応可能です。

[AC-1025-L-3]

- 材質: ステンレス鋼板 (SUS304)
- 表面仕上: パレル研磨
- 納期: 標準在庫品

- Material: Stainless steel plate (SUS304)
- Finish: Barrel polishing

商品番号 Product No.	RoHS 10	製品質量(g) Mass	コード Code
AC-1025-L-3	●	16.9	04941

- : RoHS10指令対応品
- ▲: RoHS10指令に対応可能です。

[AC-25-M]

- 材質: 冷間圧延鋼板 (SPCC)
- 表面仕上: 亜鉛めっきクロメート処理 (MFZn-C)
- 納期: 標準在庫品

- Material: Cold rolled steel plate (SPCC)
- Finish: Zinc plating chromate treatment (MFZn-C)

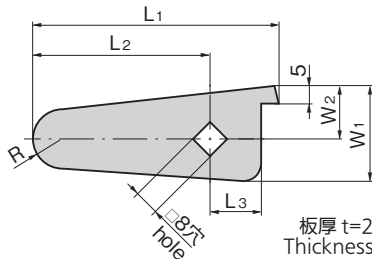

商品番号 Product No.	RoHS 10	L1	L2	L3	W1	W2	R	製品質量(g) Mass	コード Code
AC-25-M-1	●	78	56	16	31	17	10	27	20070
AC-25-M-2	●	65	44	15	25	13	6	15	20071

- : RoHS10指令対応品
- ▲: RoHS10指令に対応可能です。

[AC-25-N]

- 材質: 冷間圧延鋼板 (SPCC)
- 表面仕上: 亜鉛めっきクロメート処理 (MFZn-C)
- 納期: 標準在庫品

- Material: Cold rolled steel plate (SPCC)
- Finish: Zinc plating chromate treatment (MFZn-C)

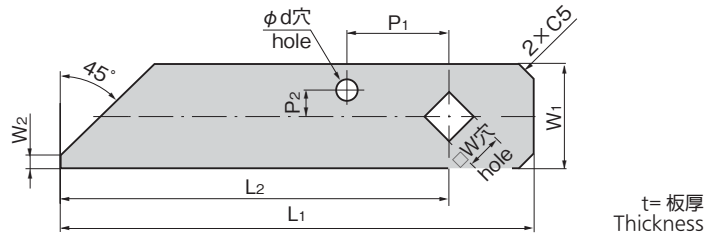

商品番号 Product No.	RoHS 10	L1	L2	W1	W2	W	t	P1	P2	d	製品質量(g) Mass	コード Code
AC-25-N-1	●	150	125	32	4	8	4.5				150	20072
AC-25-N-2	●	140	115	32	4	10	4.5	30	8	6	135	20073
AC-25-N-3	●	97	78	26	3	8	3.2				52	20074

- : RoHS10指令対応品
- ▲: RoHS10指令に対応可能です。

[AC-25-P-1~P-3] ロッドガイド ROD GUIDES

- 材質: 冷間圧延鋼板 (SPCC)
- 表面仕上: 亜鉛めっきクロメート処理 (MFZn-C)
- 納期: 標準在庫品

- Material: Cold rolled steel (SPCC)
- Finish: Zinc plating chromate treatment (MFZn-C)

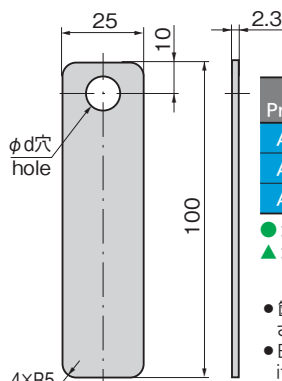

商品番号 Product No.	RoHS 10	d	コード Code
AC-25-P-1	●	10.5	20075
AC-25-P-2	●	8.5	20076
AC-25-P-3	●	6.5	20077

- : RoHS10指令対応品
- ▲: RoHS10指令に対応可能です。

- 筐体に合せて加工してご使用ください。
- Before installation, machine it to the boards.

[AC-25-W] スペーサー SPACER

- 仕様 ● 材質: AC-25-W-1・2・6 / ステンレス鋼板 (SUS304)
- AC-25-W-3~5 / 冷間圧延鋼板 (SPCC)
- 表面仕上: AC-25-W-1・2 / パレル研磨
- AC-25-W-3~5 / 亜鉛めっきクロメート処理 (MFZn-C)
- AC-25-W-6 / 生地

- 用途 ● ハンドルと止め金の間あるいは止め金とねじの間にセットして使用します。
- 納期 ● 標準在庫品

- Specifications ● Material: AC-25-W-1・2・6: Stainless steel plate (SUS304)
- AC-25-W-3 to 5: Cold rolled steel plate (SPCC)
- Finish: AC-25-W-1・2: Barrel polishing
- AC-25-W-3 to 5: Zinc plating chromate treatment (MFZn-C)
- AC-25-W-6: Plain

- Specific use ● Set this between handle and stopper plate or between stopper plate and screw

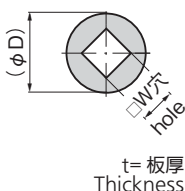

商品番号 Product No.	RoHS 10	(D)	W	t	材質 Material	コード Code
AC-25-W-1	●	22.5	10	3	SUS304	20078
AC-25-W-2	●	18	8	1		20079
AC-25-W-3	●	22.5	10	3.2	SPCC	20080
AC-25-W-4	●	22.5	10	2		20081
AC-25-W-5	●	18	8	1		20082
AC-25-W-6	●	22.5	10	0.5	SUS304	03202

- : RoHS10指令対応品
- ▲: RoHS10指令に対応可能です。

