

# AC-1025-SA

ステンレス製



## 止め金3ポイントロック THREE-POINT STOPPER PLATE LOCKS

ハンドル・取手・つまみ・周辺機器

平面  
スイング

平面  
ハンドル

L 型  
ハンドル

ロック  
ハンドル

T型・丸型・  
小型

ローラー  
締め

フリーザー  
密閉

特装密閉  
ハンドル

ラッチ式

スナッチ

リフト  
アジャスト

フック式

ポップ  
(自販機)

クレモン

取手

つまみ

多点締め・  
止め金・ロッド

ジョイント・  
リンク・ワイヤ

MULTI-POINT LOCKING / STOPPER PLATES / RODS

特徴 Feature

- ステンレス製で耐食性に優れています。
- 3ヶ所の止め金により確実な締込みが行えます。
- 止め金の先端に樹脂コーティング(ポリアミド)が施されているためパネルを痛めず動きもスムーズです。
- 左右兼用型

- Stainless steel-made for corrosion resistance.
- Three-point stopper plates for positive locking.
- The ends of the stopper plates are plastic-coated so as not to damage the panel and to facilitate operating.
- For both left-hand and right-hand use.

仕様	● 材質: ステンレス鋼板(SUS304) ● 表面仕上: バレル研磨
用途	● 配分電盤・制御盤
納期	● 標準在庫品
備考	● ロッド棒・ハンドルは付属していません。 ● 止め金先端は両側に折り曲げています。(AC-1025-SA-2はフラットです。) ● 鉄製AC-25-SAは中止品になりました。

Specifications	● Material: Stainless steel plate (SUS304) ● Finish: Barrel polishing
Specific use	● Power/distribution and control boards
Remarks	● Rod and handle aren't included in the accessories. ● Ends of stopper plates are bent on both sides. (Flat on AC-1025-SA-2.) ● Non-stainless steel AC-25-SA is no longer manufactured.

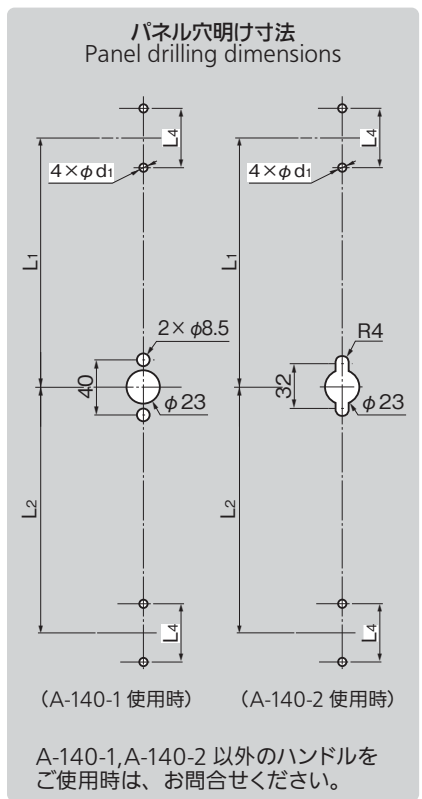
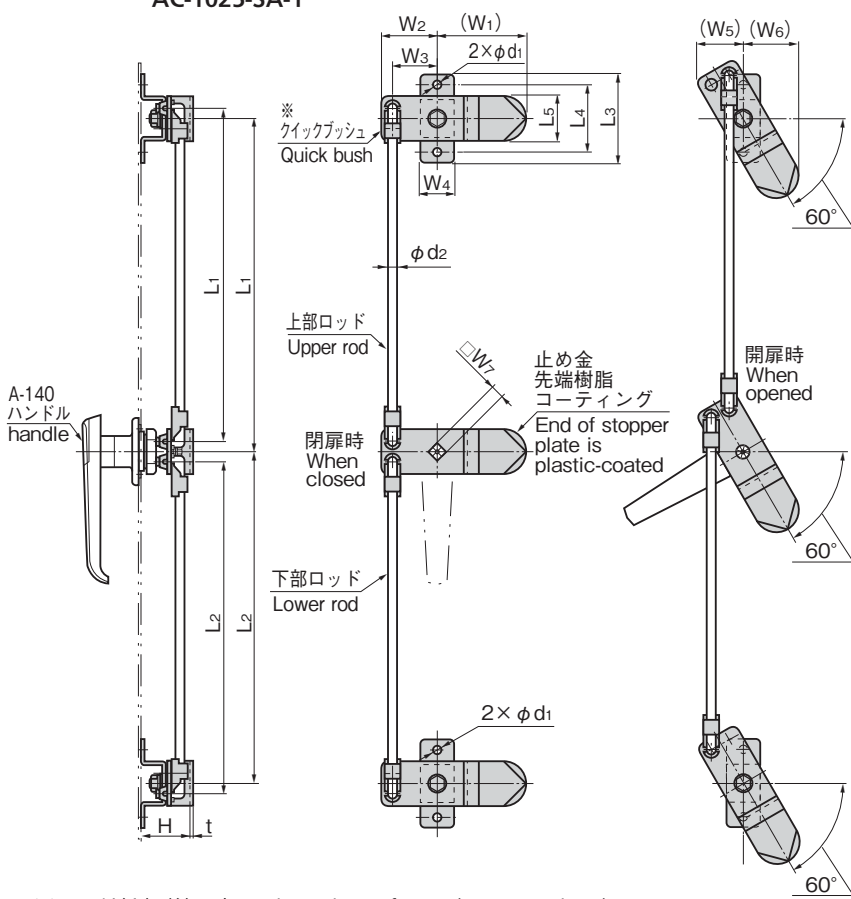
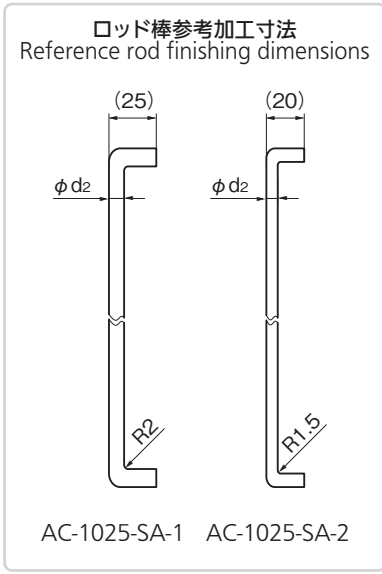

※L<sub>1</sub>, L<sub>2</sub>は任意寸法です。 Dimensions of L<sub>1</sub> and L<sub>2</sub> are optional.  
 ※AC-1025-SA-1はAC-25-Q-2を使用。 AC-1025-SA-1 use AC-25-Q-2.  
 AC-1025-SA-2はAC-25-Q-13を使用。 AC-1025-SA-2 use AC-25-Q-13.



商品番号 Product No.	RoHS 10	L <sub>3</sub>	L <sub>4</sub>	L <sub>5</sub>	(W <sub>1</sub> )	W <sub>2</sub>	W <sub>3</sub>	W <sub>4</sub>	(W <sub>5</sub> )	(W <sub>6</sub> )	W <sub>7</sub>	H	t	d <sub>1</sub>	d <sub>2</sub>	製品質量(g) Mass	コード Code
AC-1025-SA-1	●	80	60	40	80	50	40	30	40	50	10	44	3	7	8	570	03045
AC-1025-SA-2	●	52	40	27	48.5	28	21	20	24	31	8	27	2	5.3	6	170	03046

●: RoHS10指令対応品 ▲: RoHS10指令に対応可能です。