

## 握りやすい折りたたみ取手 Easy-to-grip, lowerable pull



A-1082-SE-1

参考記事



活用方法を始め  
開発秘話を掲載

<持ち手の断面形状>  
< Grip cross-sectional shape >



S8-0218 SESC6.7.1準拠  
[A-1082-SE-1]

Compliant with S8-0218 SESC 6.7.1



従来品

[A-1082-1]

Previous model

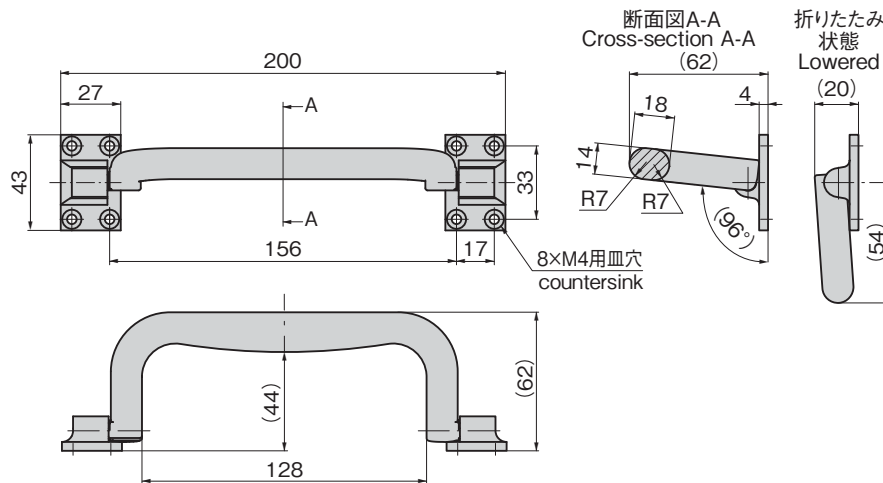

特徴 Feature

- SEMI S8-0218 SESC6.7.1準拠  
クリーンルーム用手袋着用時対応 (2018年度版)
- 垂直持ち上げと水平引き張りの両方向でSEMI規格に準拠
- 筐体内部への突起が少ない面付けタイプ
- 折りたたむため収納スペースを取りません。
- Compliant with SEMI S8-0218 SESC 6.7.1 (2018 edition) when wearing clean room gloves.
- SEMI-compliant in both vertical lifting and horizontal pulling directions.
- Surface-mounting type with little protrusion into casing
- Lower, so it doesn't take up storage space.

仕様

- 材 質：ステンレス鋼铸件 (SUS304)
- 表面仕上：鏡面バフ研磨

用途

- 半導体製造装置・中型コンテナ

納期

- 標準品…納期お問合せください

Specifications

- Material: Cast stainless steel (SUS304)
- Finish: Mirror surface buffing

Specific use

- Semiconductor manufacturing equipment, middle-sized containers

商品番号 Product No.	規格 番号 Standard number	引用 Quotation	操作荷重 (N)	
			水平 Horizontal	垂直 Vertical
A-1082-SE-1	S8-0218	SESC6.7.1 クリーンルーム用 手袋着用時 When wearing clean room gloves	O:72	M:191

※Oのオペレーションは操作作業、Mのメンテナンスは保守・サービス作業を示す。

※ O represents operation, M represents maintenance and service.

商品番号 Product No.	RoHS 10	製品質量 (g) Mass	コード Code
A-1082-SE-1	●	400	04755

- : RoHS10指令対応品
- ▲ : RoHS10指令に対応可能です。

ラッチ式

スナッチ

リフト  
アジャスト

フック式

ポップ  
(自販機)

クレモン

PULLS

取手

つまみ

多点締め・  
止め金・ロッド

ジョイント・  
リンク・ワイヤ

価格確認



Ⓜ 価格はタキゲンHPまたはページ番号の上部にある2次元コードよりご確認ください