

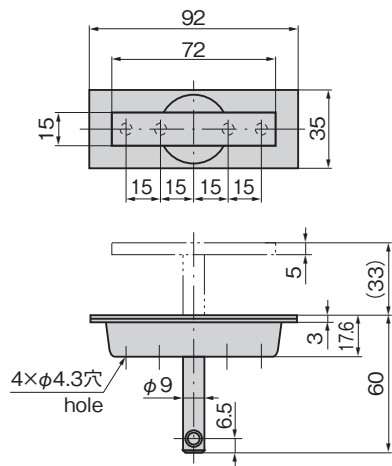
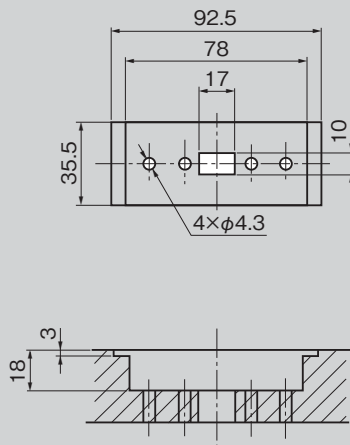

A-1077-2

パネル穴明け寸法
Panel drilling dimensions

特徴 Feature

- 使用しない時は平面となり、行き来が激しい狭い場所でも安全
- It's flat when not using so it's safe in a busy confined area.

- | | |
|----|--|
| 仕様 | ● 材質：冷間圧延ステンレス鋼板(SUS304)
● 表面仕上：ヘアライン仕上 |
| 用途 | ● 床下収納庫などの扉 |
| 納期 | ● 標準在庫品 |
| 備考 | ● A-1077-1は中止品になりました。 |

- | | |
|----------------|---|
| Specifications | ● Material: Cold rolled stainless steel plate (SUS304)
● Finish: Hairline finish |
| Specific use | ● Doors for under-floor storage case etc. |
| Remarks | ● A-1077-1 is no longer manufactured. |

商品番号 Product No.	RoHS 10	製品質量(g) Mass	コード Code
A-1077-2	●	150	01063

- : RoHS10指令対応品
- ▲ : RoHS10指令に対応可能です。

取付け方法 Installation method

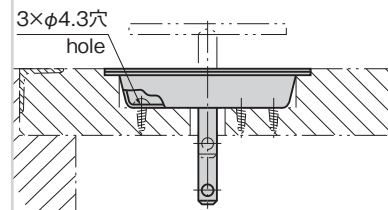

価格確認

