

特徴 Feature

- A-1030-0 : SEMI S8-0218 SESC6.8.1準拠
クリーンルーム用手袋着用時対応(2018年度版)
- A-1030-1・TMP : SEMI S8-0701 SESC6.8.1準拠
(2001年度版)
- A-1030-2・TMP : SEMI S8-0218 SESC6.9.1準拠
クリーンルーム用手袋着用時対応(2018年度版)
- 半光沢で高級感のある外観と、滑らかな手触りです。
(A-1030-TMP)

- A-1030-0: Compliant with SEMI S8-0218 SESC 6.8.1 (2018 edition) when wearing clean room gloves.
- A-1030-1・TMP: Compliant with SEMI S8-0701 SESC 6.8.1 (2001 edition).
- A-1030-2・TMP: Compliant with SEMI S8-0218 SESC 6.9.1 (2018 edition) when wearing clean room gloves.
- Semi-gloss, high-grade exterior and smooth feel. (A-1030-TMP)

[A-1030]

- 材 質 : 冷間圧延ステンレス鋼板(SUS304)
- 表面仕上 : ビーズショット処理

[A-1030-TMP]

- 材 質 : 冷間圧延ステンレス鋼板(SUS304)
- 表面仕上 : 化学研磨(TMP)
- 用途 : 半導体製造装置・計測機器
- 納期 : 標準在庫品

[A-1030]

- Material: Cold rolled stainless steel plate (SUS304)
- Finish: Beading process

[A-1030-TMP]

- Material: Cold rolled stainless steel plate (SUS304)
- Finish: Chemical polishing (TMP)
- Specific-use: Semiconductor production equipment or measuring equipment



A-1030-0



A-1030-2

[A-1030-0]

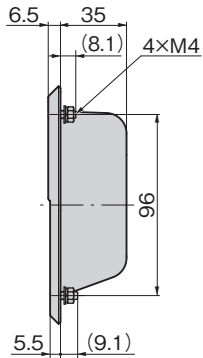
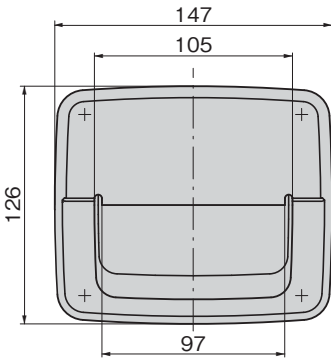

参考断面図
Reference cross section

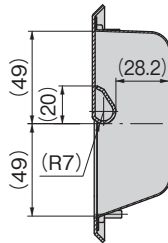

[A-1030-1・2]

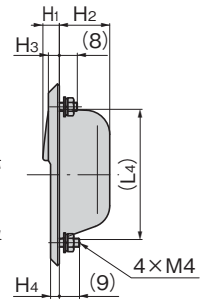
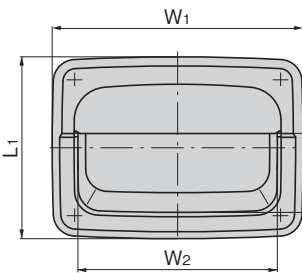

参考断面図
Reference cross section

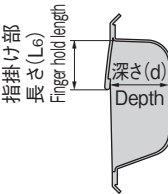

パネル穴明け寸法
Panel drilling dimensions

[A-1030-0]

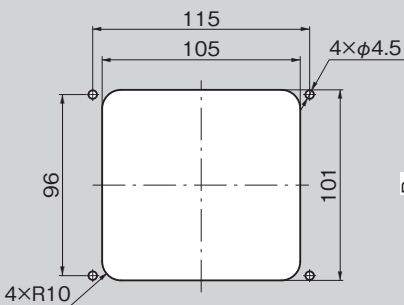

[A-1030-1・2]

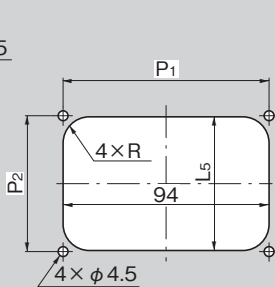

商品番号 Product No.	規格 番号 Standard number	引用 Quotation	操作荷重(N) O:オペレーション M:メンテナンス Operation load(N) O:Operation M:Maintenance	
			水平 Horizontal	垂直 Vertical
A-1030-0	S8-0218	SESC6.8.1 クリーンルーム用 手袋着用時 When wearing clean room gloves	O:33 M:89	
A-1030-1 A-1030-1-TMP	S8-0701	SESC6.8.1	80	
A-1030-2 A-1030-2-TMP	S8-0218	SESC6.9.1 クリーンルーム用 手袋着用時 When wearing clean room gloves	O:36 M:97	

※Oのオペレーションは操作作業、Mのメンテナンスは保守・サービス作業を示す。
※O represents operation, M represents maintenance and service.

商品番号 Product No.	RoHS 10	L1	L2	L3	L4	L5	L6	H1	H2	H3	H4	W1	W2	P1	P2	(d)	R	製品質量(g) Mass	コード Code	
A-1030-0	●	上記図面による See drawings above																	340	04685
A-1030-1	●	120	42	4	91	95	50	9.2	47	6.5	5.5	133	92	105	90	50	10	310	03516	
A-1030-1-TMP	●																	310	04611	
A-1030-2	●	83	36	6.5	60	61	22.5	7.5	23	5	4	114.5	91	94	62	25	12	150	03514	
A-1030-2-TMP	●																	150	04612	

●: RoHS10指令対応品 ▲: RoHS10指令に対応可能です。

Ⓜ 価格はタキゲンHPまたはページ番号の上部にある2次元コードよりご確認ください

価格確認

