

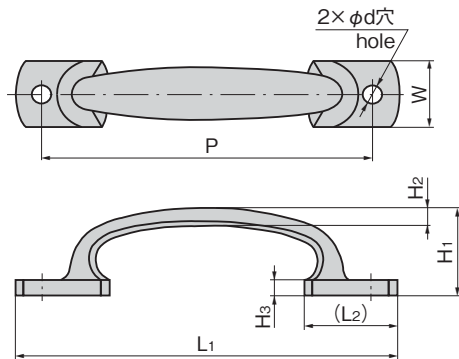

A-1068-1



特徴 Feature

- ステンレス製で耐食性に優れています。
- Corrosion-resistant stainless steel is used.

[A-1068]

- | | |
|----|---|
| 仕様 | ● 材 質 : ステンレス鋼铸件(SUS316)
● 表面仕上 : 鏡面バフ研磨 |
| 用途 | ● 屋内外の中型扉 |
| 納期 | ● 標準在庫品 |

[A-68]

- | | |
|----|---|
| 仕様 | ● 材 質 : 鍛造用黄銅(C3771)
● 表面仕上 : クロムめっき(MBCr) |
| 納期 | ● 標準在庫品 |

[A-1068]

- | | |
|---------------------|---|
| Specifi-
cations | ● Material: Cast stainless steel (SUS316)
● Finish: Mirror surface buffing |
| Specific use | ● Indoor and outdoor middle-sized doors |

[A-68]

- | | |
|---------------------|--|
| Specifi-
cations | ● Material: Forging brass (C3771)
● Finish: Chrome plating (MBCr) |
|---------------------|--|

商品番号 Product No.		RoHS 10		L1	(L2)	W	H1	H2	H3	P	d	使用荷重 N Working load	製品質量(g) Mass		コード Code	
SUS	黄銅 (Brass)	SUS	Brass										SUS	Brass	SUS	Brass
A-1068-1	A-68-1	●	●	145	35	25	34	7	6	125	6.5		735	163	193	00711
A-1068-2	A-68-2	●	●	130	30	22	33	7	6	115	5.5	124		138	00712	00195
A-1068-3	A-68-3	●	●	120	29	20	30	6	5	105	5.5	99		102	00713	00196

● : RoHS10指令対応品 ▲ : RoHS10指令に対応可能です。

¥ 価格はタキゲンHPまたはページ番号の上部にある2次元コードよりご確認ください

