

**A-1580**  
ステンレス製



**面付けオーバル取手**  
SURFACE-MOUNTING OVAL PULLS

ハンドル・取手・つまみ・周辺機器

平面  
スイング

平面  
ハンドル

L型  
ハンドル

ロック  
ハンドル

T型・丸型・  
小型

ローラー  
締め

フリーザー  
密閉

特装密閉  
ハンドル

ラッチ式

スナッチ

リフト  
アジャスト

フック式

ポップ  
(自販機)

クレモン

PULLS 取手

つまみ

多点締め・  
止め金・ロッド

ジョイント・  
リンク・ワイヤ

PULLS 取手

つまみ

多点締め・  
止め金・ロッド

ジョイント・  
リンク・ワイヤ

特徴 Feature

- SEMI S8-0218準拠  
クリーンルーム用手袋着用時対応(2018年度版)  
A-1580-250・200: SESC6.7.1  
A-1580-150・100・80: APPENDIX3
- 筐体内部を有効活用できる面付けタイプ
- 適度な太さがあり操作性に優れています。
- 従来品A-1080と取付けに互換性があります。

- Compliant with SEMI S8-0218 (2018 edition) when wearing clean room gloves.  
A-1580-250・200: SESC 6.7.1  
A-1580-150・100・80: APPENDIX 3
- Surface-mounting type allowing efficient use of space inside casing
- Adequate thickness for good ease-of-use.
- Interchangeable with the current model A-1080.

仕様

- 材質: ステンレス鋼物(SUS316)
- 表面仕上: 鏡面バフ研磨

用途

- 半導体製造装置・工作機械・食品機器・屋内外の大型~小型扉

納期

- 標準在庫品

Specifi-  
cations

- Material: Body: Cast stainless steel (SUS316)

Specific-  
use

- Finish: Mirror surface buffing
- Semiconductor manufacturing equipment, machine tools, food equipment



A-1580-250



A-1580-200



A-1580-150



A-1580-100



A-1580-80

[A-1580-250/200/150]

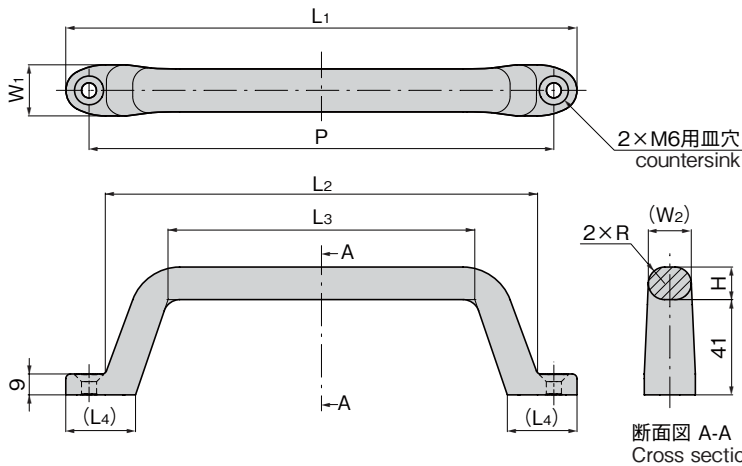

[A-1580-100/80]

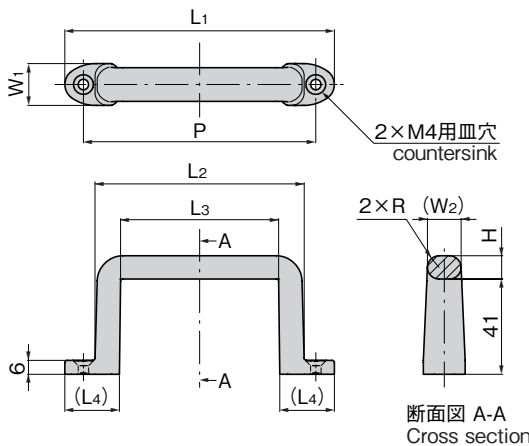

従来品と取付けに互換性があります  
Interchangeable with previous model.



A-1080-1

A-1080シリーズは569ページをご参照ください  
Please refer to page 569 for A-1080 series

商品番号 Product No.	規格 番号 Standard number	引用 Quotation	操作荷重(N)		
			水平 Horizontal	垂直 Vertical	
A-1580-250	S8-0218	SESC6.7.1 クリーンルーム用 手袋着用時 When wearing clean room gloves	O:72	M:191	
A-1580-200			APPENDIX3 クリーンルーム用 手袋着用時 When wearing clean room gloves	O:38	M:102
A-1580-150				O:18	M:47
A-1580-100				O:9	M:24
A-1580-80				O:9	M:24

※Oのオペレーションは操作作業、Mのメンテナンスは保守・サービス作業を示す。  
O represents operation, M represents maintenance and service.

商品番号 Product No.	取付け互換性 Installation compatibility	RoHS 10	L1	L2	L3	(L4)	W1	(W2)	H	R	P	使用荷重(N) Working load	製品質量(g) Mass	コード Code
A-1580-250	●	●	270	236	178	32	24	20.5	16	8	250	490	680	04795
A-1580-200	●	●	220	186	132	30	22	18.5	14	7	200		460	04794
A-1580-150	●	●	170	136	82	30	22	18.5	14	7	150		380	04793
A-1580-100	●	●	116	90	68	23.5	18	14.5	10	5	100	294	190	04792
A-1580-80	●	●	96	70	48	23.5	18	14.5	10	5	80		170	04791

●: RoHS10指令対応品 ▲: RoHS10指令に対応可能です。

Ⓜ 価格はタキゲンHPまたはページ番号の上部にある2次元コードよりご確認ください

価格確認

