

AP-216
プラスチック製



パイプ取手ホルダー
PIPE HOLDERS

ハンドル・取手・つまみ・周辺機器

平面
スイング

平面
ハンドル

L型
ハンドル

ロック
ハンドル

T型・丸型・
小型

ローラー
締め

フリーザー
密閉

特装密閉
ハンドル

ラッチ式

スナッチ

リフト
アジャスト

フック式

ポップ
(自販機)

クレモン

PULLS
取手

つまみ

多点締め・
止め金・ロッド

ジョイント・
リンク・ワイヤ

特徴 Feature

- 止めと通しと兼用なので自由に取付けが可能です。
- 高強度なエンジニアリングプラスチックを使用
- パイプはφ19とφ25の2種が選べます。
- The stopper and the through fitting can be used and installed interchangeably.
- Made of rigid engineering plastic.
- Selection can be made between two kinds of pipes of φ19 and φ25.

仕様	● 材質: ポリアミド(MDX6) ● 標準色: ブラック
用途	● 特装車・バス内装・サービスボックス
納期	● 標準在庫品
備考	● キャップと本体各1個で1セットです。 ● パイプは別売です。 ● 緩み防止剤など、溶剤を使用する際は十分に検証を行ってください。

Specifications	● Material: Polyamide (MXD6) ● Standard color: Black
Specific-use	● Specially equipped vehicles, bus interior-decoration and service boxes
Remarks	● One set contains 1 cap and 1 main unit each. ● The pipe is optional. ● Be sure to test adequately when using a solvent such as thread-locking fluid.



AP-216-1

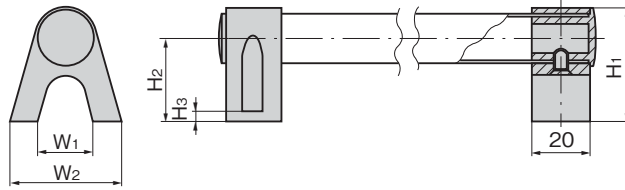
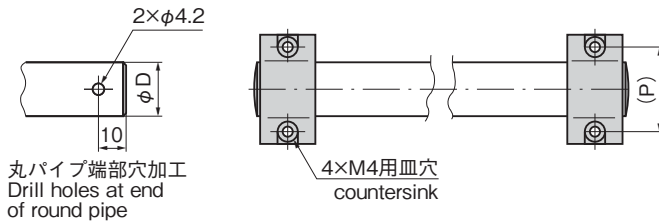

取付け方法
Installation method

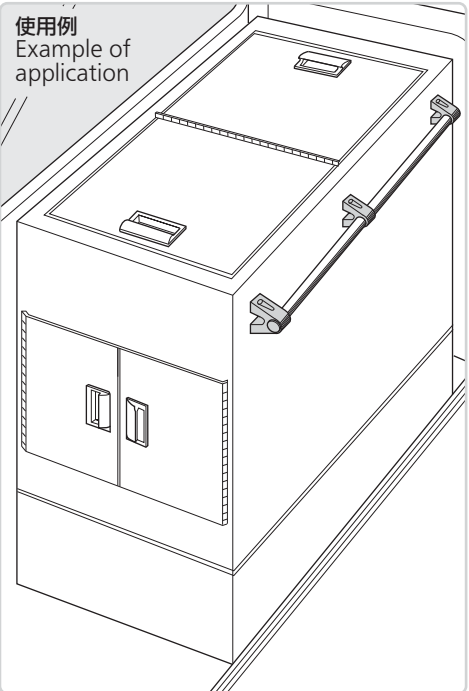
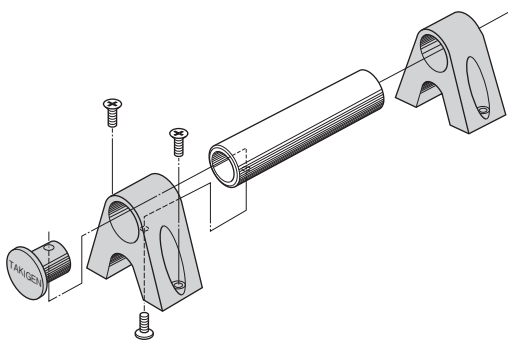

商品番号 Product No.	RoHS 10	W ₁	W ₂	H ₁	H ₂	H ₃	D	(P)	製品質量(g) Mass	コード Code
AP-216-0	●	40	60	80	65	5	25(t=1.5)	50	55	01686
AP-216-1	●	30	50	55	40	4	25(t=1.5)	39	40	01150
AP-216-2	●	20	40	41	30	4	19(t=1.5)	30	25	01151

●: RoHS10指令対応品 ▲: RoHS10指令に対応可能です。

価格確認

