

A-1521
ステンレス製



スナッチハンドル
SNATCH-TYPE FLAT HANDLE

スナッチハンドル

A

ハンドル・取手・つまみ・周辺機器



A-1521



特徴 Feature

- 振動・衝撃などに強いスナッチロック式の平面ハンドルです。
- 扉面からの突起が少ない平面タイプです。
- オールステンレス製で耐食性に優れています。
- A vibration-/shock-resistant snatch-lock type flat handle.
- A flat type handle with little projections from door surface.
- Made of all-stainless steel with superior corrosion resistance.

仕様

- 材質:
レバー: ステンレス鋼铸件 (SUS304)
本体: 冷間圧延ステンレス鋼板 (SUS304)
- 表面仕上: 光沢バレル研磨
- 最大適用板厚: 3.0mm
- 付属品: 取付け板 (受座は付属していません。)

用途

- 保冷車・食品機械

納期

- 標準在庫品

備考

- C-1450用受座などが使用できます。
- 筐体に合せ特注受座も製作します。お問合せください。

Specifications

- Material:
Lever: Stainless steel casting (SUS304)
Main body: Cold-rolled stainless steel plate (SUS304)
- Surface finish: Gloss barrel polishing
- Max. applicable panel thickness: 3.0mm
- Accessories: Fitting plate (with no strike)

Specific use

- Refrigerator vehicles and food machinery

Remarks

- A striker such as for C-1450 can be used.

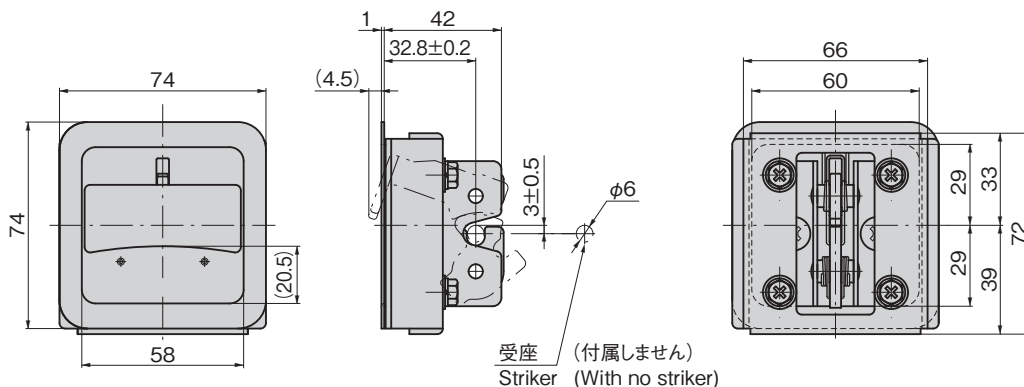

受座 (付属しません)
Striker (With no striker)

パネル穴明け寸法
Panel drilling dimensions

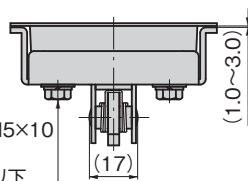
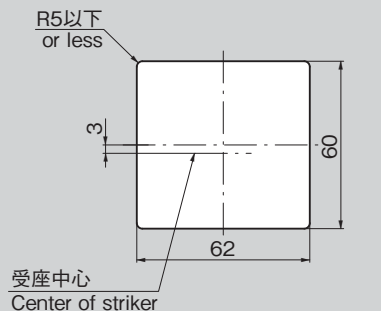

十字穴付六角ボルトM5×10
(S.W., 平ワッシャー付)
締付トルク=3(N・m)以下
Cross-recessed hex. headed bolt
(with S.W. and flat washer)
Fastening torque = 3(N・m) or less

商品番号 Product No.	RoHS 10	製品質量(g) Mass	コード Code
A-1521	●	300	04300

●: RoHS10指令対応品 ▲: RoHS10指令に対応可能です。

SNATCH HANDLES

スナッチ

リフト
アジャスト

フック式

ポップ
(自販機)

クレモン

取手

つまみ

多点締め・
止め金・ロッド

ジョイント・
リンク・ワイヤ

価格確認

