

密閉式小型カバーロック

COVER LOCK HANDLES FOR AIRTIGHTNESS

特徴 Feature

- フック部のシールド性を高めました。音の漏れを最小に防ぎます。
- 扉面からの突起が少ない平面タイプ
- 防塵シャッター付錠前を標準装備
- Better shielding of the hook ensures minimal noise.
- The flush-type handle eliminates projections on the door surface.
- The handle has a lock and dustproof shutter.

仕様	● 材質: 冷間圧延鋼板 (SPCC) ● 表面仕上: 電着塗装 ● 標準色: ブラック ● 鍵番号: 0200 ● 付属品: キー2本
用途	● 可搬型発電機・特装車・建機
納期	● 標準品・・・納期お問合せください
備考	● A-839-B-2は中止品になりました。 ● 永くご使用いただくために定期的に摺動部に高性能潤滑剤C-985 (1452ページ)を塗布してください。

Specifications	● Material: Cold rolled steel (SPCC) ● Finish: Electrodeposition ● Standard color: Black ● Key No.: 0200 ● Accessories: Two keys
Specific-use	● Mobile generators, specially-equipped vehicles, construction equipment
Remarks	● Products A-839-B-2 is no longer manufactured. ● To prolong the life of the product, apply a regular coating of high-performance lubricant C-985 (P. 1452) to the sliding parts.



A-839-B-1



キーNo.0200
Key



南京錠施錠タイプA-839-A-3も
あります。
A padlock type is also available.

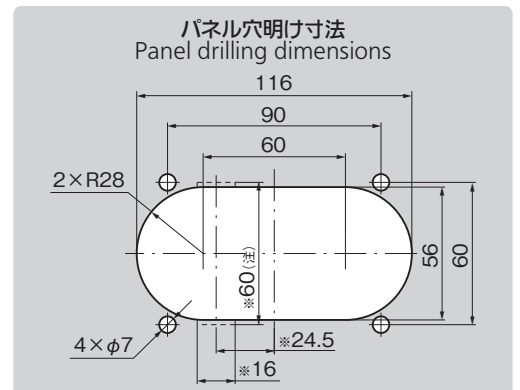
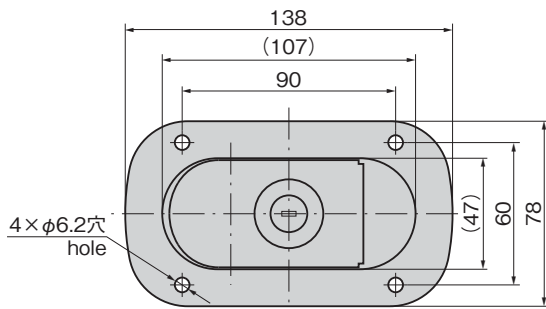

パネル厚が3.2mm以上の際は※部の穴明けを追加してください。
If the panel thickness is 3.2mm or more, also drill holes in the positions indicated by an asterisk (*).

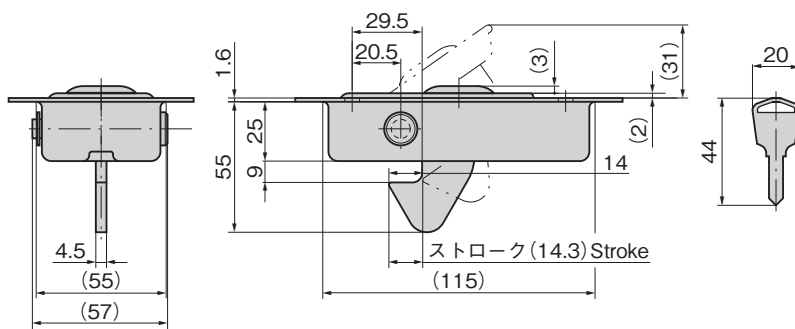

■潤滑剤のご案内

- タキゲンパワーグリーンC-985(1452ページに掲載)
- 摩擦トルクが減少し、機械寿命を延ばします。
 - 防錆・浸透・離型・固着防止・騒音防止・洗浄効果も抜群。
 - ほとんどの合成ゴム・樹脂に対して影響がありません。

■Information on lubricants

- TAKIGEN POWER GREEN C-985 (shown on page 1452)
- Reduces friction torque, and prolongs machine life.
 - Outstanding corrosion protection, permeation, separation, and locking prevention, noise prevention, and cleaning effect.
 - No effect on almost all rubbers and resins.



商品番号 Product No.	RoHS 10	備考 Remarks	製品質量(g) Mass	コード Code
A-839-A-3	●	ボルト付き・ 南京錠施錠タイプ Padlock type with bolts	354	04176
A-839-B-1	●	鍵付き With lock	376	03509

●: RoHS10指令対応品 ▲: RoHS10指令に対応可能です。

価格確認

