

3点締め  
3-point securing lock



A-1882-A



A-1882-E



キーNo.T0230  
Key

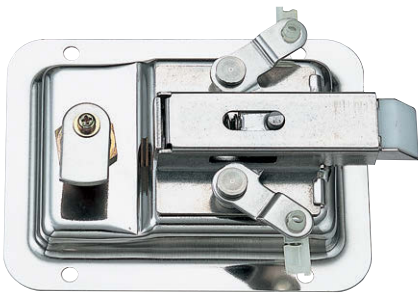

A-1882-A(裏面)  
(Rear)

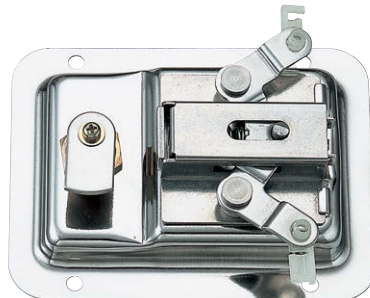

A-1882-B(裏面)  
(Rear)

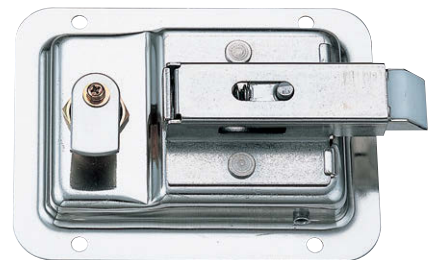

A-1882-C(裏面)  
(Rear)

平面  
スイング

平面  
ハンドル

L 型  
ハンドル

ロック  
ハンドル

T型・丸型・  
小型

ローラー  
締め

フリーザー  
密閉

特装密閉  
ハンドル

ラッチ式 HANDLES

スナッチ

リフト  
アジャスト

フック式

ポップ  
(自販機)

クレモン

取手

つまみ

多点締め・  
止め金・ロッド

ジョイント・  
リンク・ワイヤ

[A-1882-A]

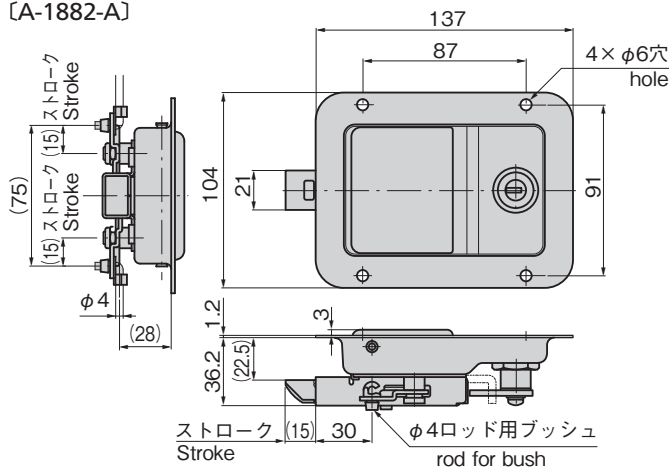

[A-1882-C]

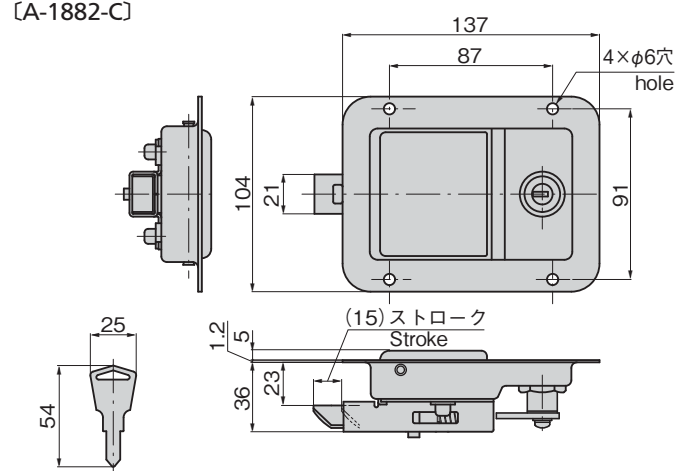

[A-1882-B]

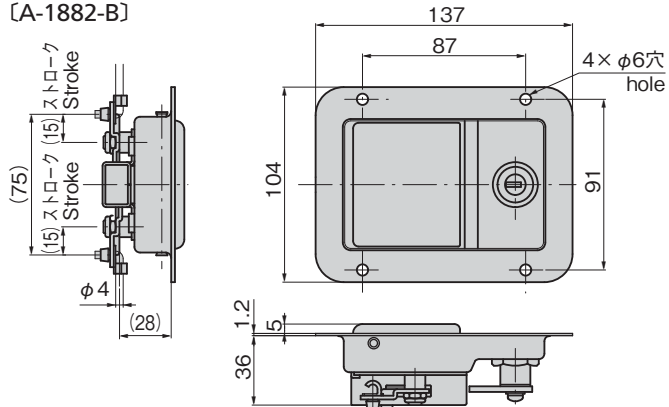

[A-1882-E-1]

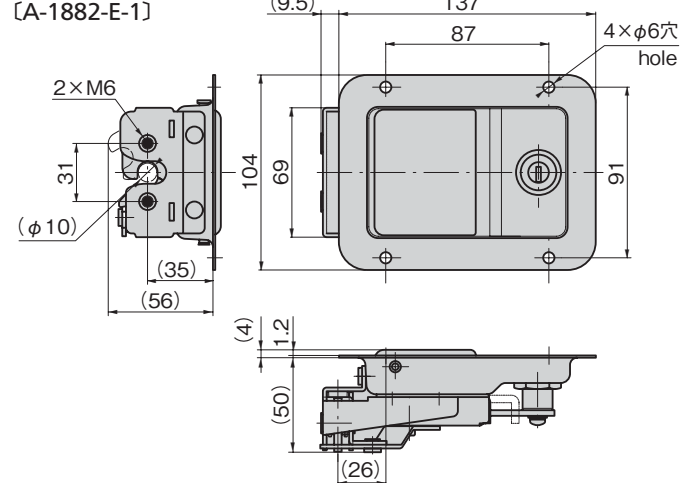

価格確認





使用例  
Example of  
application

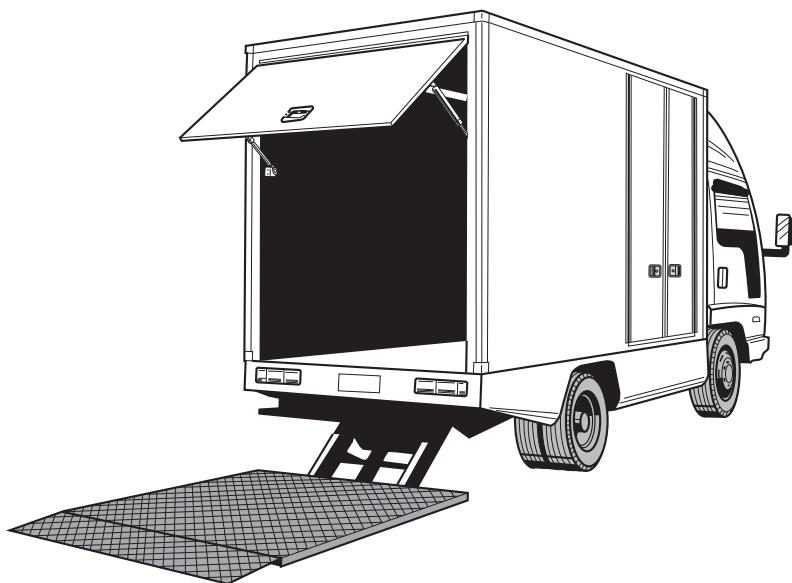

ワンタッチドアに最適  
Suitable for one-touch door.

特徴 Feature

- 1点締め、2点締め、3点締めが選べます。
- ステンレス製で耐食性に優れています。
- 錠前は防塵シャッター付リバーシブルキーです。
- ラッチには樹脂が組込まれているため、動作がスムーズです。
- Selection can be made from 1-point securing lock, 2-point securing lock, 3-point securing lock.
- Stainless, corrosion-resistant.
- The lock device has a dustproof shutter and the key is reversible.
- Resin is incorporated into the latch for smooth operation.

仕様

- 材 質：ステンレス鋼板(SUS304)
- 表面仕上：光沢バレル研磨
- 付 属 品：キー2本

用途

- 特装車・保冷車・密閉小型扉・振動機器

納期

- 標準在庫品

備考

- ロッドは付属していません。
- 各種ラッチ受(ストライカー)もあります。
- 永くご使用いただくために定期的に摺動部に高性能潤滑剤C-985(1452ページ)を塗布してください。
- 特注で内部解錠用つまみ付きもあります。お問合せください。

Specifi-  
cations

- Material: Stainless steel (SUS304)
- Finish: Gloss barrel polishing
- Accessories: Two keys

Specific-  
use

- Specially equipped vehicles, cold storage vehicles, small doors that can be tightly closed and oscillation devices

Remarks

- The rod is not included.
- The latch receptor (striker) for each handle is available.
- To prolong the life of the product, apply a regular coating of high-performance lubricant C-985 (P.1452) to the sliding parts.

使用例  
Example of  
application

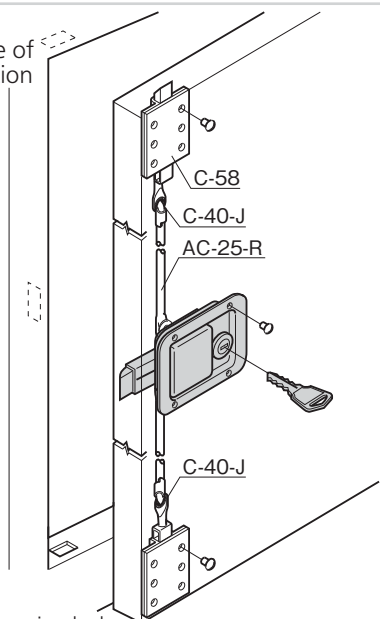

3点締め  
3-point securing lock

パネル穴明け寸法  
Panel drilling dimensions

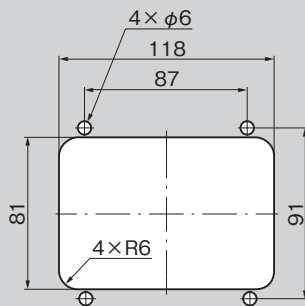

ステンレス製ストライカー  
(オプション)  
Stainless steel striker (optional)



C-1625-ST-1  
(462ページ)  
page

商品番号 Product No.	RoHS 10	備 考 Remarks	製品質量(g) Mass	コード Code	
A-1882-A-1		鍵付き With lock	550	01344	
A-1882-A-2		鍵なし Without lock			
A-1882-B-1		鍵付き With lock	530	01595	
A-1882-B-2		鍵なし Without lock			
A-1882-C-1	●	鍵付き With lock	525	01596	
A-1882-C-2		鍵なし Without lock			
A-1882-E-1		鍵付き With lock	520	01634	
		鍵付き With lock	スナッチ式 Snatch type	656	03334

●: RoHS10指令対応品 ▲: RoHS10指令に対応可能です。

価格確認

