

A-1151R-11・12

ステンレス製



ラッチ式平面ハンドル LATCH-TYPE FLUSH HANDLES

ハンドル・取手・つまみ・周辺機器



A-1151R-11-1



キーNo.400
Key

特徴 Feature

- 丸味のあるソフトなデザイン
 - ワンタッチで開閉できます。
 - A-151シリーズと寸法に互換性があります。
 - プレス製のため軽量です。
 - 防塵シャッター付錠前を標準装備
- The rounded design gives a pleasant appearance.
 - Easy to open and close.
 - Interchangeable with the A-151 series.
 - Light weight is ensured by press machine manufacture.
 - The handle has a lock and dustproof shutter.

仕様

- 材質: ステンレス鋼板(SUS304)
 - 表面仕上: ヘアラインバフ研磨
 - 鍵番号: 400
 - 付属品: 取付け板・ビスセット・キー2本
 - 適用板厚: 1.0~3.2
- 用途
- 特装車・建機・鉄道車両・バス
- 納期
- 標準在庫品
- 備考
- ストライカーは462ページからお選びください。
 - 快適にご使用いただくために、随時潤滑スプレーなどを注入し、動作確認してください。
 - A-2151R-11・12は中止品になりました。

Specifications

- Material: Stainless steel (SUS304)
- Finish: Hairline buffing
- Key No.: 400
- Accessories: Two keys, mounting plate and screws
- Applicable panel thickness: 1.0 to 3.2

Specific-use

- Specially-equipped vehicles, construction equipment, railway carriages, buses

Remarks

- Select striker from page 462.
- For smooth operation, lubricate as needed with an oil spray and check operation.
- A-2151R-11/12 are no longer manufactured.

平面
スイング

平面
ハンドル

L型
ハンドル

ロック
ハンドル

T型・丸型・
小型

ローラー
締り

フリーザー
密閉

特装密閉
ハンドル

LATCH TYPE HANDLES

ラッチ式

スナッチ

リフト
アジャスト

フック式

ポップ
(自販機)

クレモン

取手

つまみ

多点締め・
止め金・ロッド

ジョイント・
リンク・ワイヤ

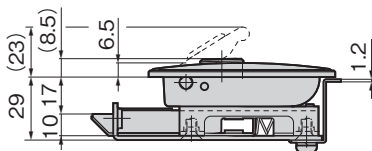
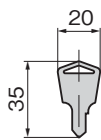
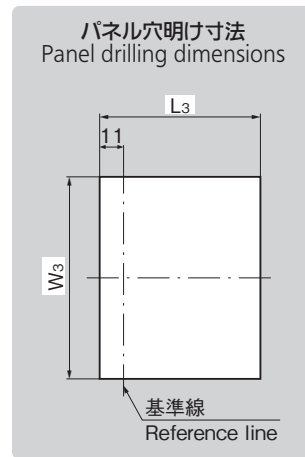
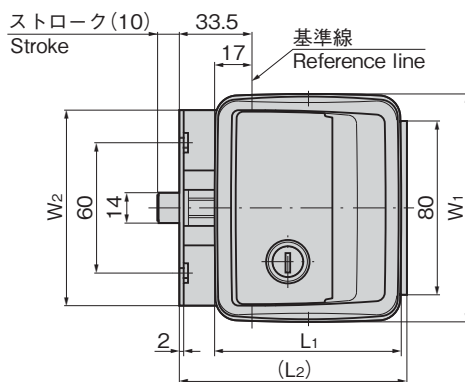
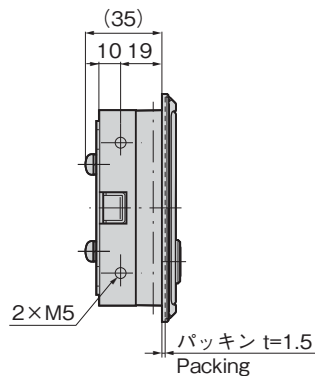

商品番号 Product No.	RoHS 10	備考 Remarks	L1	(L2)	L3	W1	W2	W3	製品質量(g) Mass	コード Code
A-1151R-11-1		鍵付き With lock	86	105	74	105	90	93	470	03626
A-1151R-11-2		鍵なし Without lock								03627
A-1151R-12-1	●	鍵付き With lock	75	95	63	96	80	83	395	03628
A-1151R-12-2	●	鍵なし Without lock								03629

●: RoHS10指令対応品 ▲: RoHS10指令に対応可能です。

Ⓜ 価格はタキゲンHPまたはページ番号の上部にある2次元コードよりご確認ください

価格確認



TAKIGEN
総合 27-2

461