

A-1151R-A
ステンレス製

AP-151R-A
プラスチック製

A-151R-A
亜鉛合金製

ラッチ式平面ハンドル(三方締)
LATCH TYPE FLUSH HANDLES (3-POINTS LOCK TYPE)



ハンドル・取手・つまみ・周辺機器



A-1151R-A-1-1



AP-151R-A-1-1-Black
ブラック



キーNo.400
Key

特徴 Feature

- 防塵・防滴構造
- ラッチとハンドルは連動していますので確実な閉扉が確認できます。(AP-151R/A-151R)
- 全体にアールのついたソフトデザイン
- 三方締めにより大きな扉もガッシリ閉まります。
- ロッド棒とラッチ(C-1040他)を組み合わせることによりワンタッチで三方締めができます。
- 防塵性向上のため、鍵前部にシャッターを付けました。(標準装備)
- Dustproof and dropproof structure.
- Because the latch and the handle are interlocked, the user can confirm that the door is closed securely.(AP-151R/A-151R)
- Corners with a radius make a soft image.
- Three-point securing enables a large door to tightly lock.
- Incorporating rod and latch (C-1040 etc) enables one-touch operation three-point securing.
- For improvement in dustproof, lock has shutter. (Installed as a standard)

[A-1151R-A]

- 仕様
- 材質：ステンレス鋼物(SUS304)
 - 表面仕上：ビーズショット処理
 - SUS316も製作します。

[AP-151R-A]

- 仕様
- 材質：本体/AAS樹脂
 - ケース/冷間圧延鋼板(SPCC)
 - 標準色：ブラック
- 備考
- AP-151R-A-2-2は中止品になりました。

[A-151R-A]

- 仕様
- 材質：本体/亜鉛合金(ZDC)
 - ケース/冷間圧延鋼板(SPCC)
 - 表面仕上：サチライトクロムめっき(MZCr)
 - 適用板厚：1.2~3.0mm
- 用途
- 配分電盤・制御盤・食品機器・厨房機器
- 納期
- 標準在庫品
- 備考
- 付属品：取付け板・ビスセット・割りピン・キー2本
 - ラッチ錠C-1040・C-40は付属していません。
 - ロッド棒はAC-25-Rを加工してご使用ください。
 - オプションストライカーは462ページをご参照ください。
 - AP-151シリーズ(樹脂製)のプレート取付けねじは「タッピングねじ」を使用しております。緩み防止剤の塗布や高速回転ドリルでの取付け・締め過ぎは、ねじ部破損の原因となります。(推奨締付トルク値：1.5Nm)

[A-1151R-A]

- Specifications
- Material: Cast stainless steel (SUS304)
 - Finish: Beads shot

[AP-151R-A]

- Specifications
- Material: Main body: AAS resin.
 - Case: Cold rolled steel (SPCC)
 - Standard color: Black
- Remarks
- AP-151R-A-2-2 is no longer manufactured.

[A-151R-A]

- Specifications
- Material: Main body: Zinc alloy (ZDC)
 - Case: Cold rolled steel (SPCC)
 - Finish: Satellite chrome plating (MZCr)
 - Applicable panel thickness: 1.2 to 3.0mm
- Specific-use
- Power/distribution boards, control boards, food equipment and kitchen equipment
- Remarks
- Accessories: Installation plate, screws, cotter pin, two keys
 - Latch C-1040・C-40 is optional.
 - Rod uses AC-25-R machined.
 - For optional strikers, see page 462.
 - The screw for installing the plate of the AP-151 Series (resin) is a tapping screw. Coating with thread-locking fluid or inserting/tightening the screws too tightly with a high-speed rotary drill may damage the screw parts. (Recommended tightening torque: 1.5Nm)

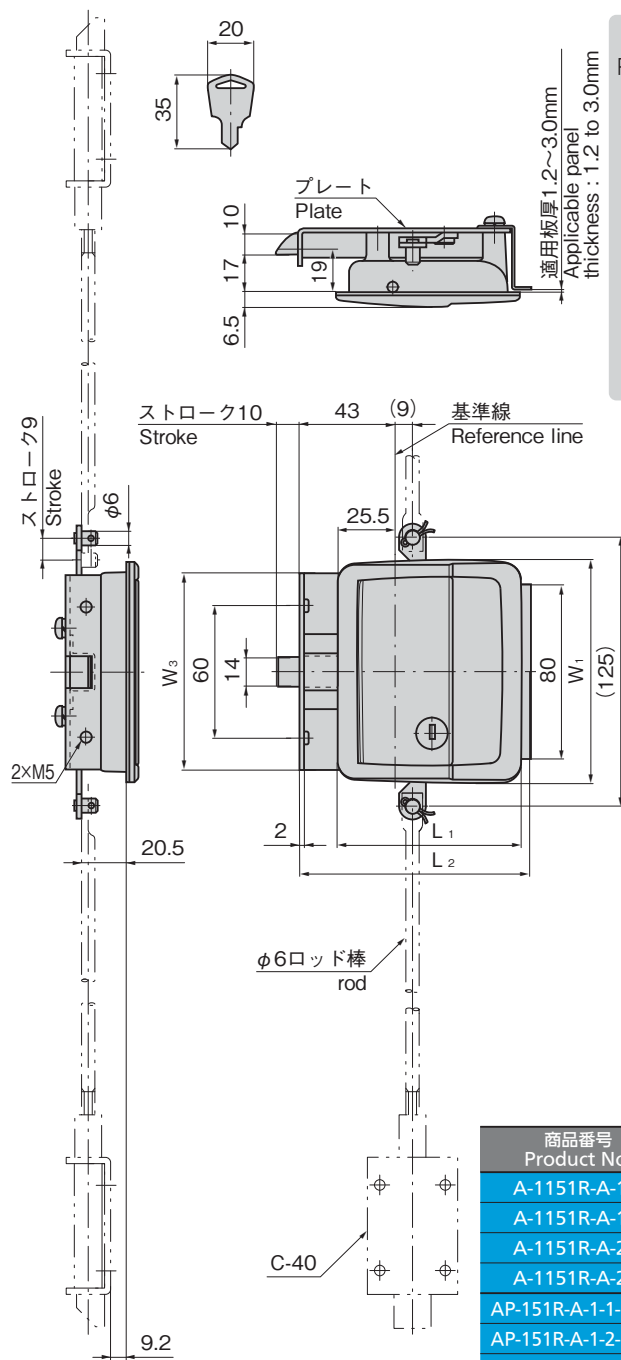
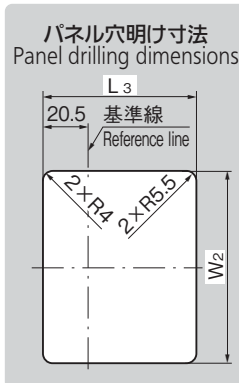

商品番号 Product No.	RoHS 10	材質 Material	備考 Remarks	L1	L2	L3	W1	W2	W3	製品質量(g) Mass	コード Code
A-1151R-A-1-1	●	SUS	鍵付き With lock	83	105	73	102	93	90	780	03140
A-1151R-A-1-2	●		鍵なし Without lock								03141
A-1151R-A-2-1	●		鍵付き With lock	73	95	63	92	83	80	650	03144
A-1151R-A-2-2	●		鍵なし Without lock								03145
AP-151R-A-1-1-Black	●	AAS 樹脂 黒Black	鍵付き With lock	83	105	73	102	93	90	410	01452
AP-151R-A-1-2-Black	●		鍵なし Without lock								01453
AP-151R-A-2-1-Black	●		鍵付き With lock	73	95	63	92	83	80	390	01454
A-151R-A-1-1	●	ZDC	鍵付き With lock	83	105	73	102	93	90	720	01492
A-151R-A-1-2	●		鍵なし Without lock								01493
A-151R-A-2-1	●		鍵付き With lock	73	95	63	92	83	80	410	01494
A-151R-A-2-2	●		鍵なし Without lock								01495

●: RoHS10指令対応品 ▲: RoHS10指令に対応可能です。

Ⓜ 価格はタキゲンHPまたはページ番号の上部にある2次元コードよりご確認ください

平面
スイング
平面
ハンドル
L型
ハンドル
ロック
ハンドル
T型・丸型・
小型
ローラー
締り
フリーザー
密閉
特装密閉
ハンドル
ラッチ式
スナッチ
リフト
アジャスト
フック式
ポップ
(自販機)
クレモン
取手
つまみ
多点締め・
止め金・ロッジ
ジョイント・
リンク・ワイヤ

