



ハンドル・取手・つまみ・周辺機器

平面
スイング

平面
ハンドル

L 型
ハンドル

ロック
ハンドル

T型・丸型・
小型

ローラー
締め

フリーザー
密閉

特装密閉
ハンドル

ラッチ式
HANDLES

スナッチ

リフト
アジャスト

フック式

ポップ
(自販機)

クレモン

取手

つまみ

多点締め・
止め金・ロッド

ジョイント・
リンク・ワイヤ



A-1151R-1-1



A-151R-1-1G

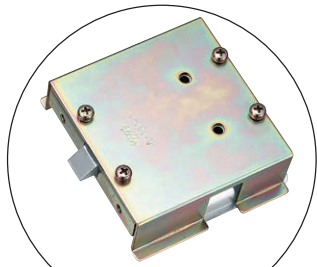

裏面4ヶ所止め専用タイプ
(セッティングプレート付)も
製作します。



キーNo.400
Key

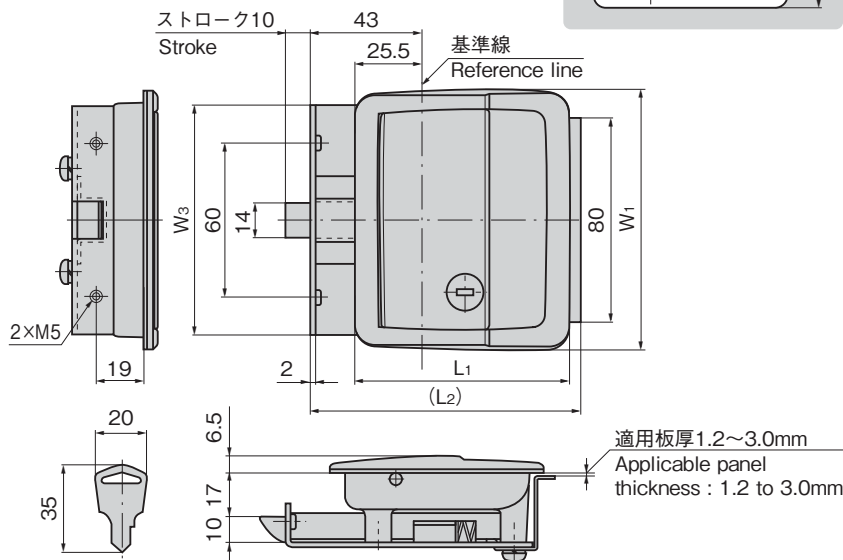
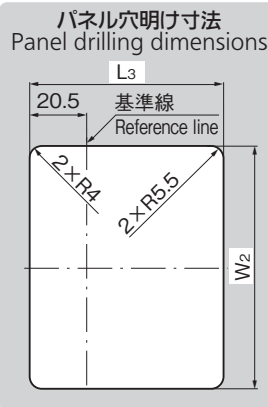

商品番号 Product No.	RoHS 10	備考 Remarks	製品質量 (g) Mass	コード Code
A-1151R-1-1	●	鍵付き With lock	650	03138
A-1151R-1-2	●	鍵なし Without lock	640	03139
A-1151R-2-1	●	鍵付き With lock	540	03142
A-1151R-2-2	●	鍵なし Without lock	530	03143
A-151R-1-1	●	鍵付き With lock	680	01488
A-151R-1-2	●	鍵なし Without lock	670	01489
A-151R-2-1	●	鍵付き With lock	580	01490
A-151R-2-2	●	鍵なし Without lock	570	01491
AP-151R-1-1-Black	●	鍵付き With lock	370	01448
AP-151R-1-2-Black	●	鍵なし Without lock	360	01449
AP-151R-2-1-Black	●	鍵付き With lock	370	01450
AP-151R-2-2-Black	●	鍵なし Without lock	360	01451

●: RoHS10指令対応品 ▲: RoHS10指令に対応可能です。

商品番号 Product No.					L1	(L2)	L3	W1	W2	W3
SUS	ZDC	ZDC(逆ラッチ) (reversed latch)	樹脂 Resin	樹脂(逆ラッチ) Resin (reversed latch)						
A-1151R-1	A-151R-1	*A-151R-1-□G	AP-151R-1	*AP-151R-1-□G	83	105	73	102	93	90
A-1151R-2	A-151R-2	*A-151R-2-□G	AP-151R-2	*AP-151R-2-□G	73	95	63	92	83	80

逆ラッチタイプも同寸法です。 The reversed latch type has the same dimensions.
※逆ラッチ仕様は特注品です。 ※The reverse latch specification is made to order.

特徴 Feature

- 丸味のあるソフトなデザイン
- ワンタッチで開閉できます。
- A-151シリーズと寸法に互換性があり、防塵・防潮構造です。
- 防塵性向上のため、鍵前部にシャッターを付けました。(標準装備)

- Round shape makes the appearance soft.
- Opening and closing can be performed by one touch.
- Dustproof and moistureproof, structure with the dimensions compatible with A-151 series.
- For improvement in dustproof, lock has shutter. (Installed as a standard)

[A-1151R]

- 仕様
- 材質: 本体/ステンレス鋼物(SUS304)
ケース/ステンレス鋼板(SUS304)
 - 表面仕上: ビーズショット

[AP-151R]

- 仕様
- 材質: 本体/AAS樹脂
ケース/冷間圧延鋼板(SPCC)
 - 標準色: ブラック

[A-151R]

- 仕様
- 材質: 本体/亜鉛合金(ZDC)
ケース/冷間圧延鋼板(SPCC)
 - 表面仕上: サチライトクロムめっき(MZCr)
 - 鍵番号: 400
 - 適用板厚: 1.2~3.0mm
 - 付属品: 取付け板・ビスセット・割りピン・キー2本
- 用途
- 特装車・建機・鉄道車両・バス
- 納期
- 標準在庫品

- 備考
- ラッチとハンドルは連動しますので確実な閉扉が確認できます。(AP-151R/A-151R)
 - 専用ストライカーA-151-ST-2(462ページ)もあります。
 - 建設機械仕様も開発中。(AP-151-RK)
 - 扉の仕様によりラッチ部の取付け穴が使用できない場合は、左写真のセッティングプレート付をご使用ください(特注品)。ハンドル本体に追加加工が必要です。詳細はお問合せください。
 - AP-151シリーズ(樹脂製)のプレート取付けねじは「タッピングねじ」を使用しております。緩み防止剤の塗布や高速回転ドリルでの取付け・締め過ぎは、ねじ部破損の原因となります。(推奨締めトルク値: 1.5Nm)
 - 緩み防止剤など、溶剤を使用する際は十分に検証を行ってください。(AP-151R)
 - 施錠時にも扉が閉められる単動タイプも製作可能です。(AP-151R/A-151R)

[A-1151R]

- Specifications
- Material: Main unit: Cast stainless steel (SUS304)
Case: Stainless steel plate (SUS304)
 - Finish: Beads shot

[AP-151R]

- Specifications
- Material: Main unit: AAS resin
Case: Cold rolled steel (SPCC)
 - Standard color: Black.

[A-151R]

- Specifications
- Material: Main unit: Zinc alloy (ZDC)
Case: Cold rolled steel (SPCC)
 - Finish: Satellite chrome plating (MZCr)
 - Key No.: 400
 - Applicable panel thickness: 1.2 to 3.0mm
 - Accessories: Installation plate, screws, cotter pin, two keys

Specific-use

- Remarks
- Because the latch and the handle are interlocked, the user can confirm that the door is closed securely. (AP-151R/A-151R)
 - Striker (A-151-ST-2) for exclusive use is also available. See page 462.
 - The specification for construction machinery is under development. (AP-151-RK)

- The screw for installing the plate of the AP-151 Series (resin) is a tapping screw. Coating with thread-locking fluid or inserting/tightening the screws too tightly with a high-speed rotary drill may damage the screw parts. (Recommended tightening torque: 1.5Nm)
- Be sure to test adequately when using a solvent such as thread-locking fluid. (AP-151R)

価格確認

