

# 押ボタン式シングルハンドル

PUSH-BUTTON TYPE SINGLE HANDLES

**A-870**  
亜鉛合金製



A-870-P

キーNo. T0230  
Key

特徴 Feature

- 錠前は防塵シャッター付リバーシブルキーです。
- A-871(大型扉用)と合せてデザインの統一化が図れます。
- The lock device has a dust proof shutter and the key is reversible.
- The exterior matches A-871.

仕様	● 材 質: 亜鉛合金(ZDC) ● 表面仕上: クロムめっき(MZCr) ● 付 属 品: キー2本
用途	● 特装車・バス・振動機器・リフトドア
納期	● 標準在庫品
備考	● 各種施錠装置と組合せてご使用ください。 ● S(先端ねじ穴)タイプとP(先端球形)タイプがあります。 ● 永くご使用いただくために定期的に摺動部に高性能潤滑剤C-985(1452ページ)を塗布してください。

Specifications	● Material: Zinc alloy (ZDC) ● Finish: Chrome plating (MZCr) ● Accessories: Two keys
Specific-use	● Specially equipped vehicles, buses, oscillation devices, lift doors
Remarks	● Use is allowed in combination with various lock devices. ● Two types, S (includes a screw hole at the end) and P (the end is spherical) are available. ● To prolong the life of the product, apply a regular coating of high-performance lubricant C-985 (P. 1452) to the sliding parts.

商品番号 Product No.	RoHS 10	製品質量(g) Mass	コード Code
A-870-P	●	400	01170
A-870-S	▲	400	01326

- : RoHS10指令対応品
- ▲ : RoHS10指令に対応可能です。

[A-870-P  
A-870-S]

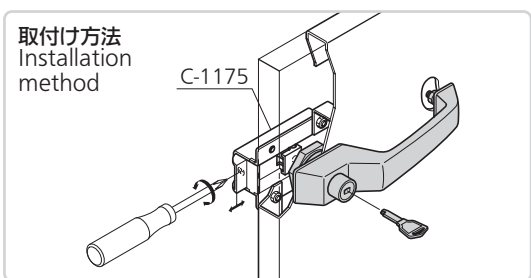
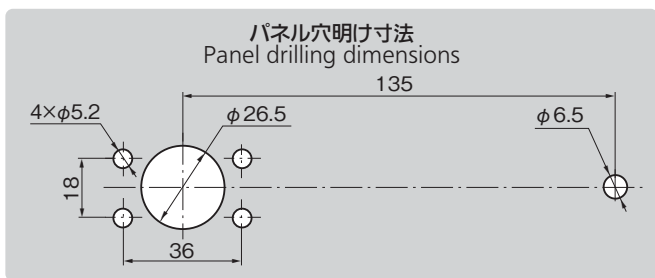
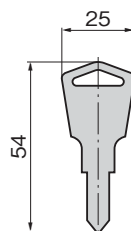
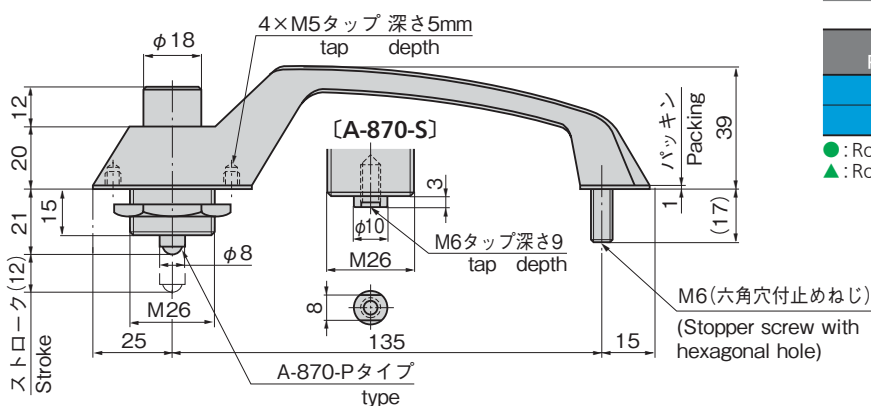
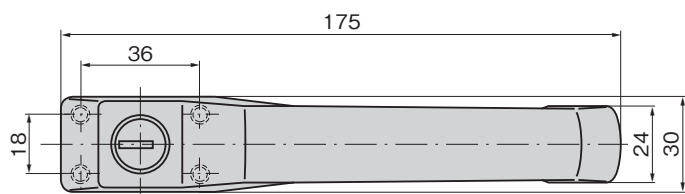

**AC-1025-PR**

押ボタン操作を軽くするプッシュローラーもあります。  
The push roller which reduces the push button operating burden is also available.  
A-870-S, A-871-Sと合せてご使用ください。  
Recommend to use A-870-S or A-871-S together.

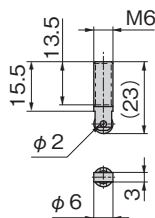

M6ナットで固定してください。  
(別売)  
Fasten using an M6 nut.  
(Optional)

商品番号 Product No.	RoHS 10	製品質量(g) Mass	コード Code
AC-1025-PR	●	3.8	02082

- : RoHS10指令対応品
- ▲ : RoHS10指令に対応可能です。

SPECIALY-EQUIPPED HANDLES  
特装密閉ハンドル  
ラッチ式  
スナッチ  
リフトアジャスト  
フック式  
ポップ(自販機)  
クレモン  
取手  
つまみ  
多点締め・止め金・ロッド  
ジョイント・リンク・ワイヤ

