



A-873-1



キーNo.T0230
Key



A-873-2

[A-873-1]

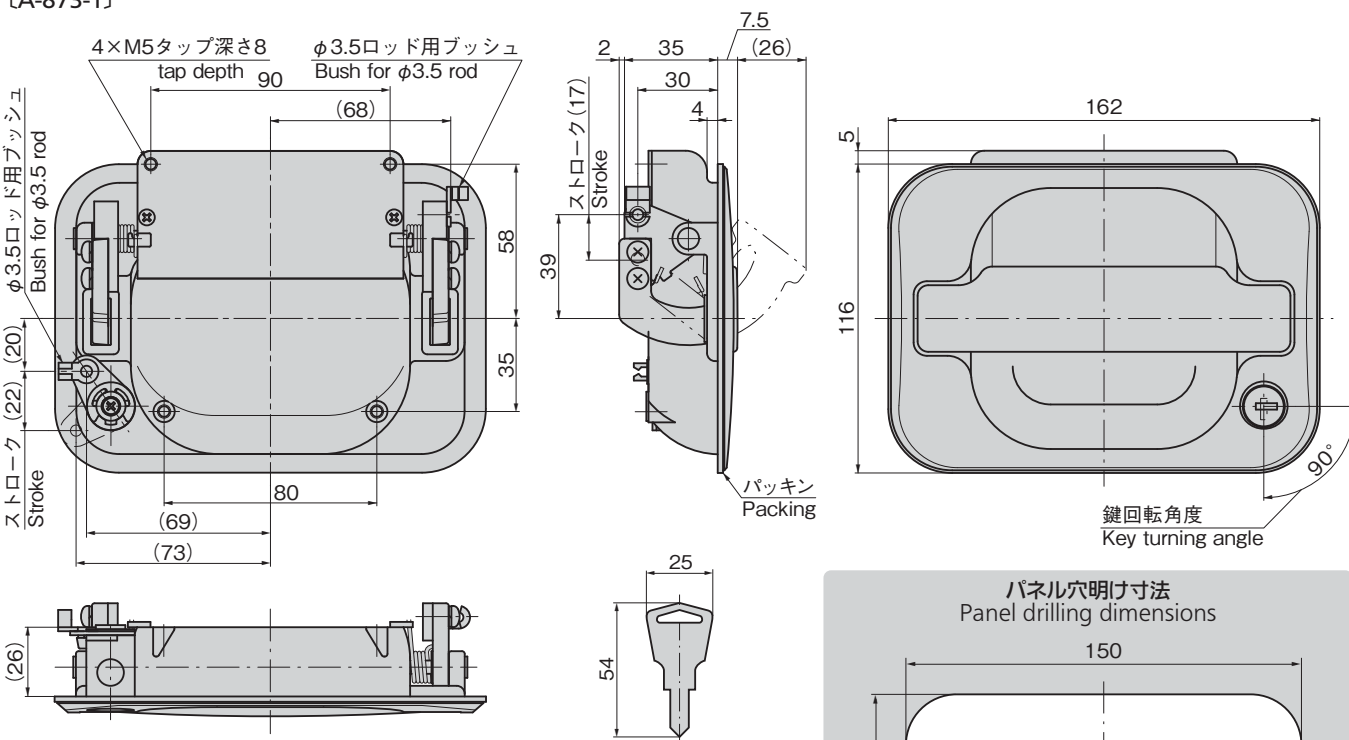

※取付け板は次ページ寸法表をご覧ください。
※For the installation plate, see the dimensions shown on the following page.

動作例(リフトドアの3動作)
Example of operation
(3-way operation lift door)

1.開扉動作
Opening

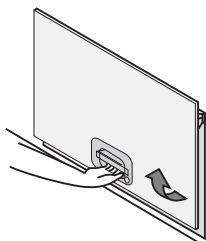

2.閉扉動作
Closing

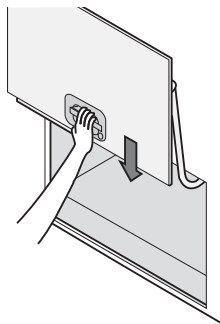

3.確認動作
(半ドアなど)
Confirmation (to ensure that the door is locked securely).

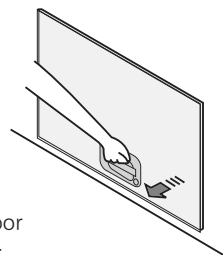

価格確認



リンクハンドル
フラッシュハンドル(2ポイント)
 FLUSH HANDLES (2-POINTS LOCK TYPE)

A

ハンドル・取手・つまみ・周辺機器

[A-873-1-P]
 [A-873-2-P]
 取付け板
 Installation plate

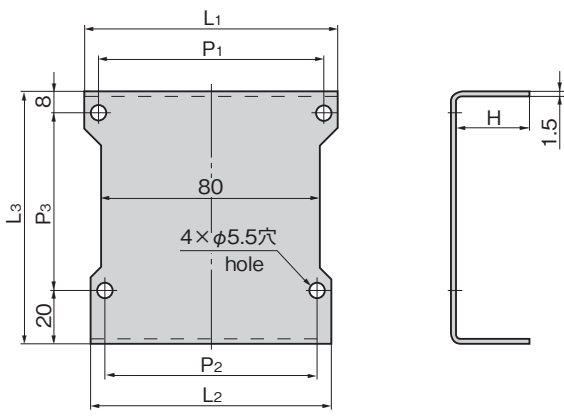

[A-873-2]

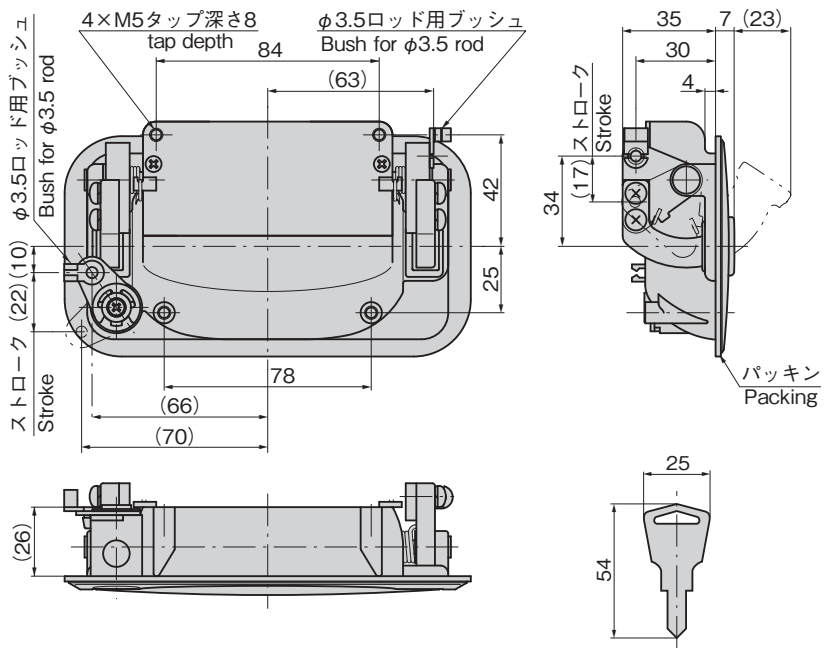
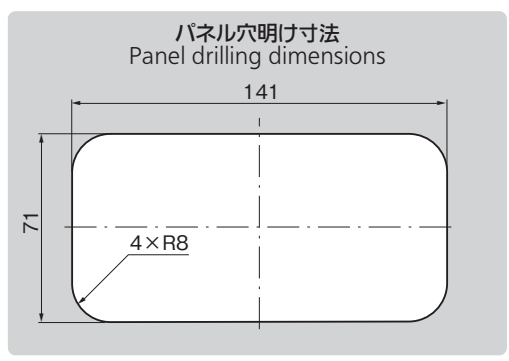

特徴 Feature

- 錠前とハンドルの一体構造
- 錠前は防塵シャッター付リバーシブルキーです。
- 扉面から突起が少ない平面タイプです。
- The lock mechanism and the handle are integrated into a single unit.
- The lock device has a dustproof shutter and the key is reversible.
- The handle is flush so that no projections from the door surface.

仕様	● 材 質 : 亜鉛合金 (ZDC) ● 表面仕上 : ハンドル/クロムめっき (MZCr) 本体/サチライトクロムめっき (MZCr)
用途	● 付 属 品 : キー2本・取付け板 ● 特装车・バス・リフトドア・大型扉・引戸・シャッタードア
納期	● 標準在庫品
備考	● 錠前は左右モーメンタリー機構にもなります。(オプション) ● ハンドル固定タイプもできます。 ● キャップ埋込みの鍵なしタイプもできます。 ● 永くご使用いただくために定期的に摺動部に高性能潤滑剤C-985 (1452ページ) を塗布してください。

Specifications	● Material: Zinc alloy (ZDC) ● Finish: Handle: Chrome plating (MZCr) Main body: Satellite chrome plating (MZCr)
Accessories	● Accessories: Two keys and installation plate
Applications	● Specially equipped vehicles, buses, lift doors, large doors, sliding doors and shutter doors
Remarks	● The left and right momentary mechanism lock is also provided. (optional) ● The fixed handle type is also available. ● To prolong the life of the product, apply a regular coating of high-performance lubricant C-985 (P.1452) to the sliding parts.

SPECIALY-EQUIPPED HANDLES
 特装密閉ハンドル
 ラッチ式
 スナッチ
 リフトアジャスト
 フック式
 ポップ(自販機)
 クレモン
 取手
 つまみ
 多点締め・止め金・ロッド
 ジョイント・リンク・ワイヤ

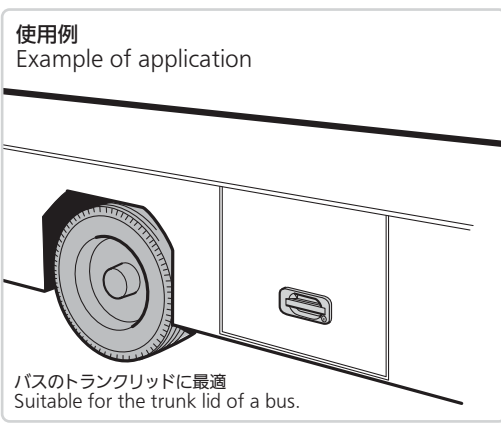
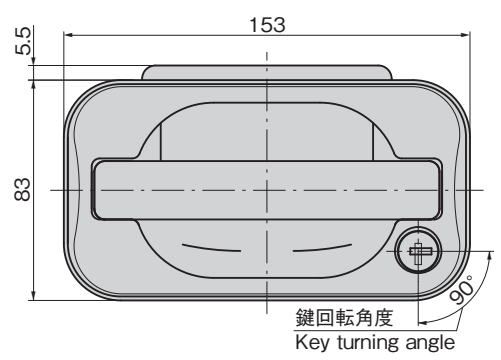

商品番号 Product No.	RoHS 10	付属品 Accessories	L ₁	L ₂	L ₃	P ₁	P ₂	P ₃	H	製品質量(g) Mass	コード Code
A-873-1		A-873-1-P	105	95	121	90	80	93	27	1,170	01173
A-873-2		A-873-2-P	94	88	95	84	78	67	28	900	01174

●: RoHS10指令対応品 ▲: RoHS10指令に対応可能です。

Ⓜ 価格はタキゲンHPまたはページ番号の上部にある2次元コードよりご確認ください