



ワンタッチハンドルキャッチ
ONE-TOUCH LOCK HANDLE CATCHES

特徴 Feature

- 錠前を除くすべての部品がステンレス製です。
 - 耐食性に優れしかも衝撃に強い製品です。
 - ハンドルを上から押し込むだけでワンタッチキャッチします。
 - 錠前部は防塵シャッター付リバーシブルキーです。
 - 既存のハンドルに簡単に取付けられます。
 - 封印リングもオプションで取付けられます。
- Excellent resistant to corrosion and impact.
 - Catches handle with one touch by simply lowering the handle.
 - The lock device has a dustproof shutter and the key is reversible.
 - Sealing can be made. The seal ring can optionally be installed.



FA-1810-C-2L



FA-810-C-R
封印リング(オプション)
Seal ring (optional)

使用例は416ページ参照
Refer to P.416 for the use example.



キーNo. T0230
Key

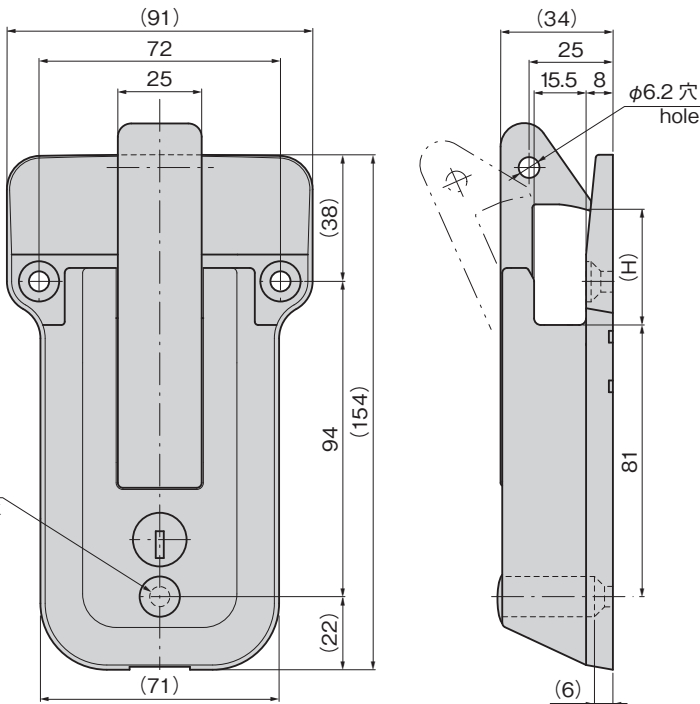
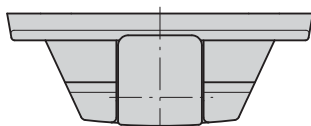

仕様	● 材 質: ステンレス鋼鋳物(SUS304) ● 表面仕上: パフ研磨 ● 付 属 品: キー2本
用途	● 特装車・コンテナなどのパイプハンドル用
納期	● 標準品・・・納期お問合せください
備考	● 非常脱出装置は取付けに互換性のあるFA-812-C-2S/2L-E(非常解除付)をご検討ください。(ステンレス製ではありませんのでご注意ください) ● 永くご使用いただくために定期的に摺動部に高性能潤滑剤C-985(1452ページ)を塗布してください。

Specifi-cations	● Material: Cast stainless steel (SUS304) ● Finish: Buffing ● Accessories: Two keys
Specific use	● Pipe handle for specially equipped and containers
Remarks	● For an emergency escape mechanism, consider using interchangeable FA-812-C-2S/2L-E (with emergency unlocking mechanism). (Note that it is not stainless steel) ● To prolong the life of the product, apply a regular coating of high-performance lubricant C-985 (P.1452) to the sliding parts.

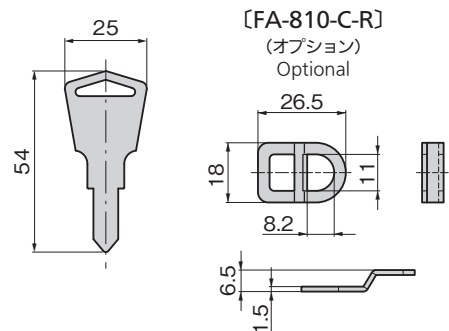

適用ハンドル断面寸法(最大)
Applicable handle cross section dimension (max.)

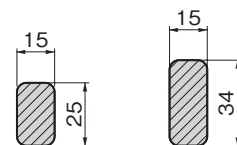

FA-1810-C-2M 推奨製品 Recommended products	FA-1810-C-2L 推奨製品 Recommended products
FA-810-1 FA-1810-1A FA-1810-1B FA-1825N-2A	FA-1814N FA-1820-1B FA-1820-2B

※組合せによってハンドル及びキャッチに
スペーサーを入れるなどの高さ調整が必要と
なりますので、ご注意ください。

商品番号 Product No.	RoHS 10	備 考 Remarks	(H)	製品質量(g) Mass	コード Code
FA-1810-C-2M		鍵付き With lock	25	995	60807
FA-1810-C-2M		鍵なし Without lock		950	60828
FA-1810-C-2L		鍵付き With lock	35	1,010	60373
FA-1810-C-2L		鍵なし Without lock		965	60374
FA-810-C-R		封印リング Seal ring		4	60811

●: RoHS10指令対応品 ▲: RoHS10指令に対応可能です。

