

### 特徴 Feature

- 2カ所ロックの中型扉の開閉が連結パイプでワンタッチ操作できます。
- 密閉性に優れラッチの取付け位置が自由に選択できます。
- 左右兼用型
- The two-point lock middle-sized door can be locked/unlocked easily through the connecting pipe.
- Excellent airtight closure is provided and latch installation position can be selected freely.
- For both left-hand and right-hand use.

### 仕様

- 材質: ステンレス鋳物(SCS13)
- 表面仕上: バフ研磨
- 製品質量: FA-1807/1210g  
FA-1807-S-1/55g  
FA-1807-S-2/91g  
FA-1807-S-3/142g

### 用途

- 医療用機器・試験機・乾燥機扉用

### 納期

- 標準品・・・納期お問合せください

### 備考

- ハンドルとパイプは組立していません。(受座とパイプは別売です。)
- FA-807は中止品になりました。FA-807と取付けの互換性はありません。

### Specifications

- Material: Cast stainless steel (SCS13)
- Finish: Buffing
- Mass: FA-1807: 1210g  
FA-1807-S-1: 55g  
FA-1807-S-2: 91g  
FA-1807-S-3: 142g

### Specific-use

- Doors for medical equipment, inspection equipment and dryers

### Remarks

- Handle and pipe are not assembled.(Catch and pipe are sold separately.)
- FA-807 is no longer manufactured. Not interchangeable with FA-807.

### 使用例 Example of application

〔片開き  
One-side use〕

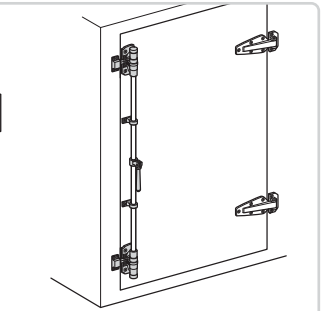

〔両開き  
Both-side use〕

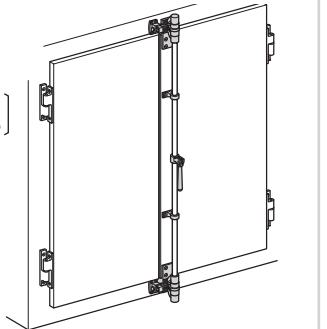

密閉を必要とする機器に最適  
Suitable for equipment requiring airtight closure

商品番号 Product No.	RoHS 10	備考 Remarks	H <sub>1</sub>	H <sub>2</sub>	H <sub>3</sub>	コード Code
FA-1807	●	本体 Body				60935
FA-1807-S-1	●				0	60936
FA-1807-S-2	●	受け Catch	24	38~46	18.5~26.5	60937
FA-1807-S-3	●		47.5	60~74	40.5~54.5	60938

- : RoHS10指令対応品
- ▲: RoHS10指令に対応可能です。

価格確認



FA-1807-S-1

FA-1807-S-2

FA-1807-S-3

FA-1807-S-3(高受)を取付けた時の位置関係  
Positional relationship with FA-1807-S-3 (height catch) installed

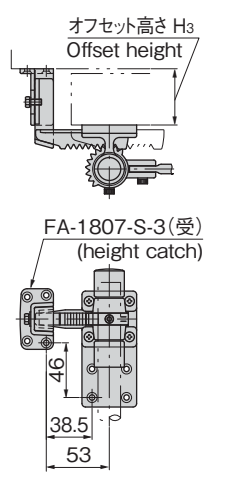

〔FA-1807〕

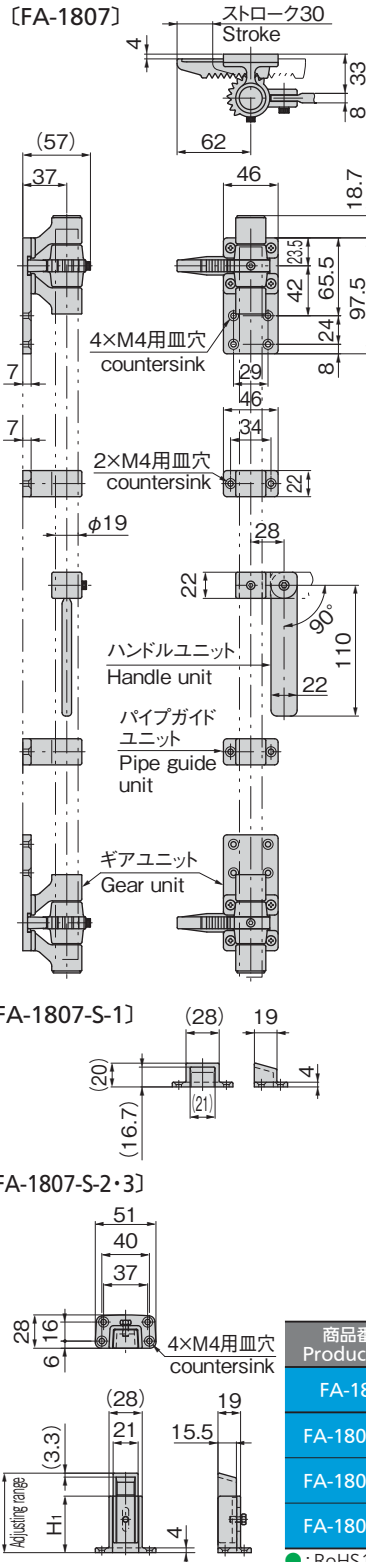

### パネル穴明け寸法 Panel drilling dimensions

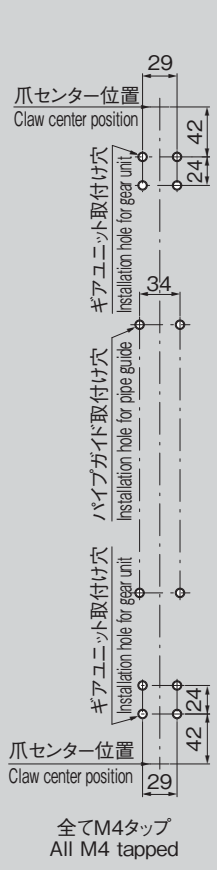

### パイプ穴加工図 Pipe hole drilling diagram

