

フック式

ポップ  
(自販機)

クレモン

取手

つまみ

多点締め・  
止め金・ロッド

ジョイント・  
リンク・ワイヤ

### 薄型タイプで盤面がスッキリ



A-1347



No.0061-H



No.0062-H

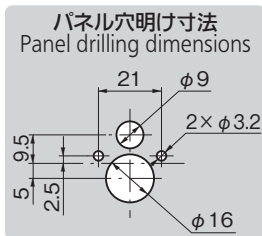
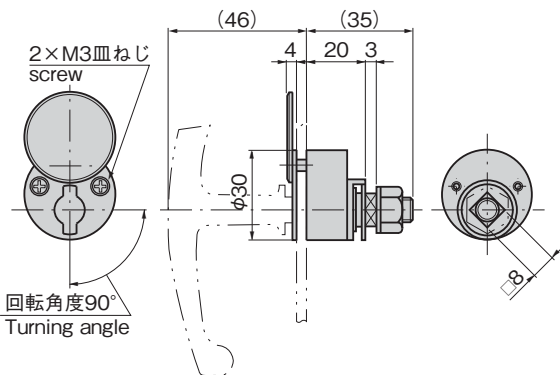

### 特徴 Feature

- 施錠・解錠両位置で止め金の回転を保持するディテントボール内蔵
- パネル面からの飛出しが4mmの薄型タイプです。
- 左右兼用型
- Built-in detent ball holds the turning of the stopper plate at both locked and unlocked positions.
- Thin type. Protrusion from the panel surface is 4mm.
- For both left-hand and right-hand use.

### 仕様

- 材質：ステンレス鋼铸件(SUS304)
- 表面仕上：電解研磨
- 鍵番号：No.0061-H・No.0062-H

### 用途

- 配分電盤・制御盤

### 納期

- 標準在庫品

### 備考

- No.0061-H・No.0062-Hは別売です。詳細は271ページをご参照ください。
- 止め金は652～656ページの□8の中からお選びください。
- SUS316も製作します。製作ロットはご相談ください。
- 本製品の止め金取付け用ねじは、緩み防止のため「緩み防止剤」の塗布をお奨めします。

### Specifi- cations

- Material: Cast stainless steel (SUS304)
- Finish: Electrolytic polishing
- Key No.: No.0061-H/No.0062-H

### Specific use

- Distribution boards and control boards

### Remarks

- No.0061-H・No.0062-H is optional. See page 271.
- For the stopper plate, select the □8-hole on page 652 to 656.
- It is recommended that thread-locking fluid be used to prevent loosening of the mounting screws for the catch.

価格確認



商品番号 Product No.	RoHS 10	最大適用板厚 Max. applicable panel thickness	製品質量(g) Mass	コード Code
A-1347	●	3.2	140	01971

● : RoHS10指令対応品 ▲ : RoHS10指令に対応可能です。