

A-1394-H
ステンレス製

A-394-H
亜鉛合金製



L型インナーハンドル
L-SHAPED INNER HANDLES

L型ハンドル

A

ハンドル・取手・つまみ・周知機器



A-1394-1H



面付けタイプも製作します。

特徴 Feature

- 左右兼用型
- For both left-hand and right-hand use

仕様	● 材質: A-1394-H/ステンレス鋳物 (SUS304) A-394-H/亜鉛合金 (ZDC) ● 表面仕上: A-1394-H/ヘアラインバフ研磨 A-394-H/焼付塗装 (シルバーメタリック)
用途	● インナーハンドルとして
納期	● 標準品・・・納期お問合せください
備考	● 角軸は付属していません。 ● 永くご使用いただくために定期的に摺動部に高性能潤滑剤C-985 (1452 ページ) を塗布してください。

Specifications	● Material: A-1394-H/Stainless steel cast (SUS304) A-394-H/Zinc alloy (ZDC) ● Finish: A-1394-H/Hairline buffing A-394-H/Baked (Silver metallic)
Specific use	● Inner handles
Remarks	● Square shaft is not included. ● To prolong the life of the product, apply a regular coating of high-performance lubricant C-985 (P.1452) to the sliding parts.

[A-1394-H]

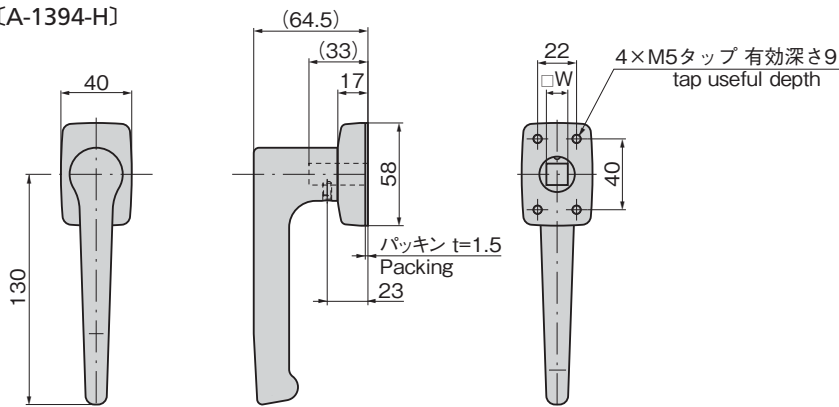

[A-394-H]

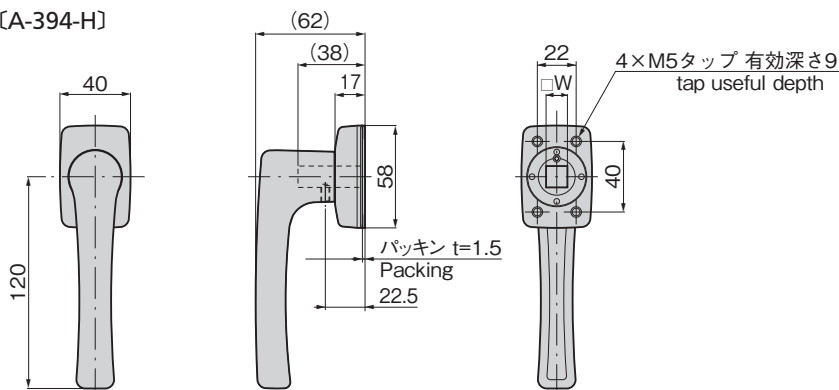

パネル穴明け寸法
Panel drilling dimensions

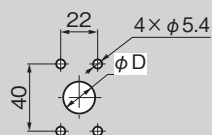

商品番号 Product No.	RoHS 10	備考 Remarks	D	W	製品質量 (g) Mass	コード Code
A-1394-1H	●	SUS	19	12	340	03687
A-1394-2H	●	SUS	16	10	348	03688
A-394-1H	●	ZDC	19	12	465	03511
A-394-2H	●	ZDC	16	10	475	03512
A-394-3H	●	ZDC	13	8	485	03513

●: RoHS10指令対応品 ▲: RoHS10指令に対応可能です。

平面
スイング

平面
ハンドル

L型
ハンドル

ロック
ハンドル

T型・丸型・
小型

ローラー
締め

フリーザー
密閉

特装密閉
ハンドル

ラッチ式

スナッチ

リフト
アジャスト

フック式

ポップ
(自販機)

クレモン

取手

つまみ

多点締め・
止め金・ロッド

ジョイント・
リンク・ワイヤ

価格確認



¥ 価格はタキゲンHPまたはページ番号の上部にある2次元コードよりご確認ください

TAKIGEN
総合 27-2

229