

A-1325

ステンレス製



ハッチクリップ

HATCH CLIPS

L型ハンドル

A

ハンドル・取手・つまみ・周辺機器

平面
スイング

平面
ハンドル

L-SHAPED HANDLES
L型
ハンドル

ロック
ハンドル

T型・丸型・
小型

ローラー
締り

フリーザー
密閉

特装密閉
ハンドル

ラッチ式

スナッチ

リフト
アジャスト

フック式

ポップ
(自販機)



A-1325-2

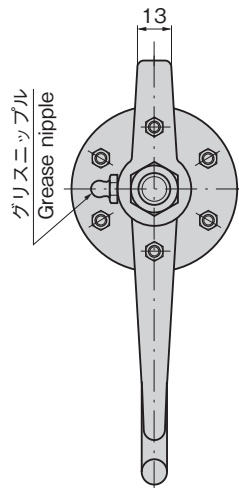
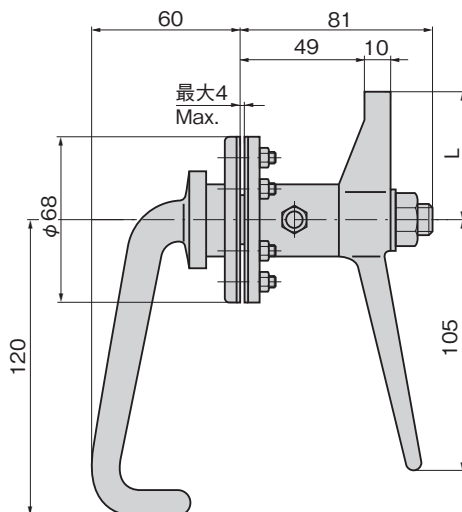

特徴 Feature

- ステンレス製で耐食性に優れています。
 - ハッチに取付けた場合内側からも開閉ができます。
 - 防水タイプ(シートパッキン使用)
 - グリスニップルよりグリスアップできます。
 - 左右兼用型
- Corrosion resistance stainless steel is used.
 - If the installed to the hatch, its opening and closing can be made from both the inside and outside.
 - Waterproof (using the sheet packing)
 - It can be applied to grease from the grease nipple.
 - For both left-hand and right-hand use.

仕様

- 材 質: ステンレス鋼鋳物(SUS316)
- 表面仕上: 鏡面バフ研磨
- 最大適用板厚: 4mm

用途

- 船舶用ハッチ

納期

- 標準在庫品

Speci- fications

- Material: Cast stainless steel (SUS316)
- Finish: Mirror surface buffing
- Max. applicable panel thickness: 4mm or less

Specific use

- Hatches in ships

パネル穴明け寸法 Panel drilling dimensions

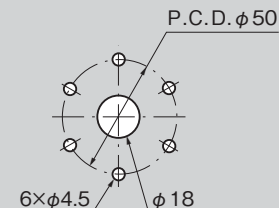

商品番号 Product No.	RoHS 10	L	製品質量(g) Mass	コード Code
A-1325-1		94	1,090	02091
A-1325-2		54	1,030	02092

- : RoHS10指令対応品
- ▲ : RoHS10指令に対応可能です。