



A-1096-1



A-1096-2



A-1096-3

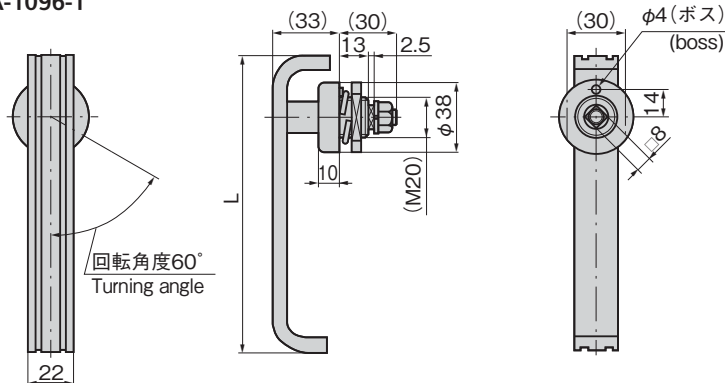

### パネル穴明け寸法 Panel drilling dimensions

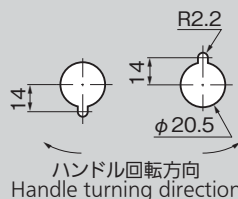

ハンドル回転方向  
Handle turning direction



## 角型ハンドル SQUARE-SHAPED HANDLES

### 特徴 Feature

- ステンレス製で耐食性に優れています。
- 左右兼用型
- Corrosion-resistant stainless steel is used.
- For both left-hand and right-hand use.

### 仕様

- 材 質: ステンレス鋼棒(SUS304)
- 表面仕上: 鏡面バフ研磨
- 最大適用板厚: 6mm
- 付 属 品: 大ナット・ビスセット

### 用途

- 配分電盤・制御盤

### 納期

- 標準在庫品

### 備考

- 止め金は652～656ページの□8穴の中からお選びください。
- 本製品の止め金取付け用ねじは、緩み防止のため「緩み防止剤」の塗布をお奨めします。

### Specifi- cations

- Material: Stainless steel bar (SUS304)
- Finish: Mirror surface buffing
- Max. applicable panel thickness: 6mm
- Accessories: Large nut and screws

### Specific use

- Power/distribution and control boards

### Remarks

- Select the stopper plate with 8-hole on page 652 to 656.
- It is recommended that thread-locking fluid be used to prevent loosening of the mounting screws for the catch.

### 止め金 Stopper plate

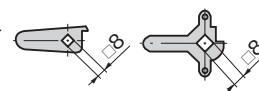

止め金は652～656ページ  
の□8穴の中から  
お選びください。  
Select stopper plate from those starting  
on page 652 to 656 with □8 hole.

商品番号 Product No.	RoHS 10	L	製品質量(g) Mass	コード Code
A-1096-1	●	150	390	00718
A-1096-2	●	120	350	00719
A-1096-3	●	100	330	00720

●: RoHS10指令対応品 ▲: RoHS10指令に対応可能です。