



ハンドル・取手・つまみ・周辺機器

平面
スイング

平面
ハンドル

L型
ハンドル

ロック
ハンドル

T型・丸型・
小型

ローラー
締り

フリーザー
密閉

特装密閉
ハンドル

ラッチ式

スナッチ

リフト
アジャスト

フック式

ポップ
(自販機)

クレモン

取手

つまみ

多点締め・
止め金・ロッド

ジョイント・
リンク・ワイヤ

ロッド棒を確実にコントロール

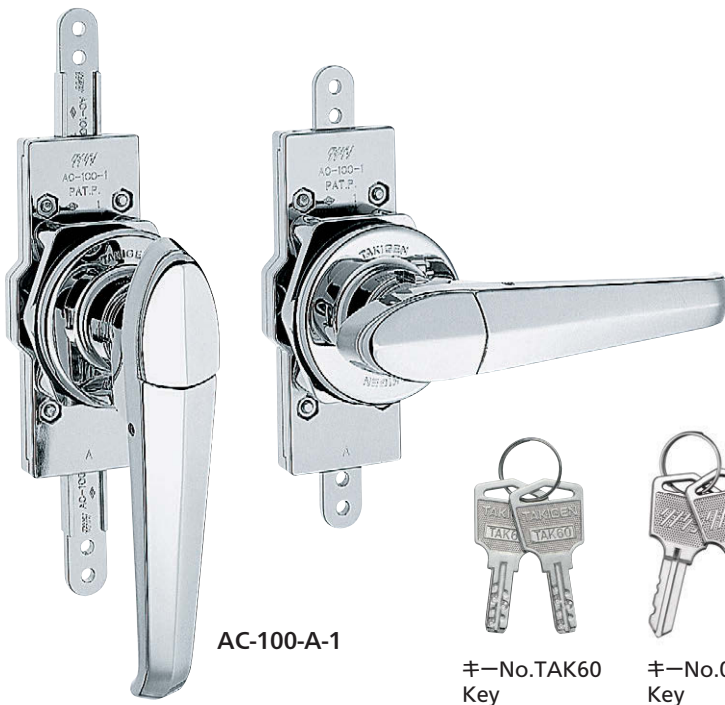

AC-100-A-1

キーNo.TAK60
Key

キーNo.0200
Key

商品番号 Product No.	RoHS 10	製品質量 (g) Mass	コード Code
AC-100-A-1-TAK60		900	04022
AC-100-A-1		900	01481

●: RoHS10指令対応品 ▲: RoHS10指令に対応可能です。

止め金
Stopper plate

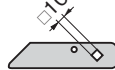

止め金は652~656ページの□10穴の中からお選びください。
Select the stopper plate with 10-hole on page 652 to 656.

パネル穴明け寸法
Panel drilling dimensions

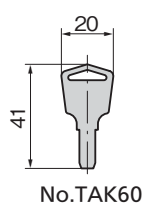
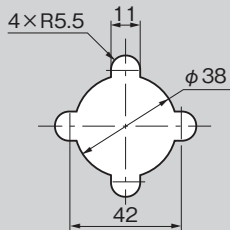

No.TAK60

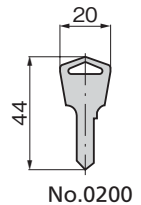

No.0200

特徴 Feature

- 錠前は操作性に優れた防塵シャッター付新型リバーシブルキーTAK60を標準装備(AC-100-A-TAK60)
- ロッド棒が上下垂直方向に作動し、センターが容易に決まります。曲げ加工不要で取付け簡単
- 特殊機構でロッド棒の自重落下を防止
- 止め金と合せて三点締め
- 防水タイプ(Oリング・シートパッキン使用)
- 左右兼用型
- The lock comes standard with the TAK60, a new-style reversible key with an easy-to-use dustproof shutter. (AC-100-A-TAK60)
- Rod moves vertically so center can be determined easily. Easy installation without bending.
- Special mechanism prevents rod from naturally falling.
- Three-point securing with stopper plate.
- Waterproof (using O-ring and sheet packing)
- For both left-hand and right-hand use.

仕様

- 材 質: 亜鉛合金(ZDC)
- 表面仕上: クロムめっき(MZCr)
- 鍵 番 号: TAK60・0200
- 最大適用板厚: 3.2mm
- 付 属 品: キー2本

用途

- キュービクル・配分電盤・制御盤

納期

- 標準在庫品

備考

- 抜き差しハンドルタイプAC-100-NBは256ページ、フラットハンドルタイプAC-100-Eは113ページをご参照ください。
- 扉を締込むにはロッド棒用ローラーユニットAC-25-RA・RB・RC(661ページ)をお奨めします。
- マスターシステム、指定同番、鍵違いも製作します。
- 特別な表面処理をご相談ください。

Specifi-
cations

- Material: Zinc alloy (ZDC)
- Finish: Chrome plating (MZCr)
- Key No.: TAK60, 0200
- Max. applicable panel thickness: 3.2mm
- Accessories: Two keys

Specific-
use

- Cubicles, power / distribution and control boards

Remarks

- For slip-joint handle type AC-100-NB, see page 256 and for flush handle type AC-100-E, see page 113.
- Recommended to use rod roller unit AC-25-RA/RB/RC (on page 661) for securing door.

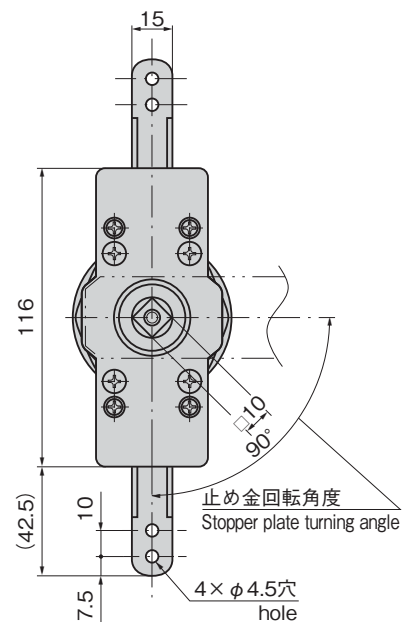
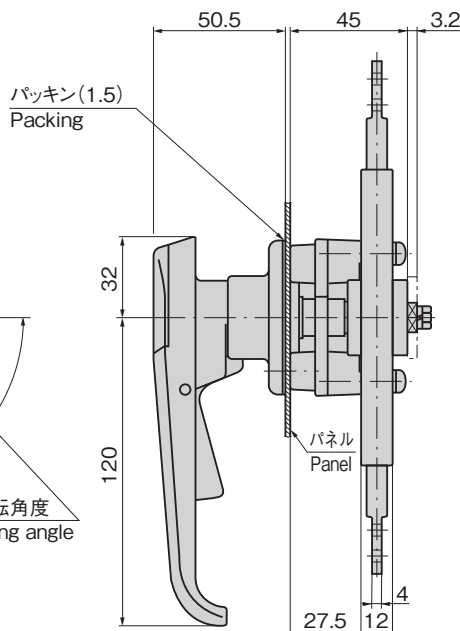
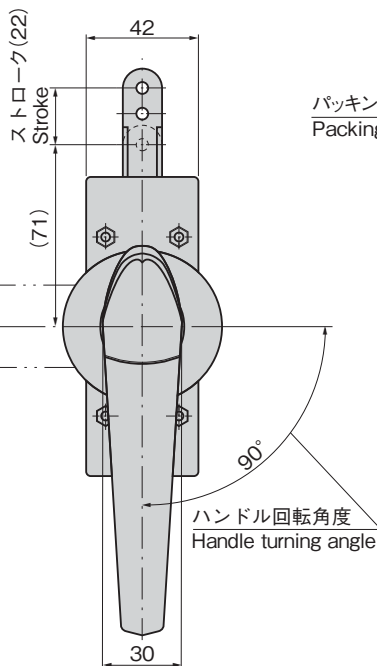

価格確認

