

独立行政法人都市再生機構指定品

特徴 Feature

- 左右兼用型(止め金を裏返すと左右の入替えができます。)
- For both left-hand and right-hand use.(The left-hand or right-hand use can be changed by reversing the stopper plate)

仕様	● 材 質: 亜鉛合金(ZDC) ● 表面仕上: 梨地クロムめっき(MZCr) ● 付 属 品: キー2本・ビスセット・専用止め金
用途	● 配分電盤・制御盤
納期	● 標準在庫品
備考	● 永くご使用いただくために定期的に摺動部に高性能潤滑剤C-985(1452ページ)を塗布してください。 ● 本製品の止め金取付け用ねじは、緩み防止のため「緩み防止剤」の塗布をお奨めします。 ● 鍵を必要以上に回転させると錠前部・鍵先端部が破損する恐れがありますのでご注意ください。

Specifications	● Material: Zinc alloy (ZDC) ● Finish: Aventurine chrome plating (MZCr) ● Accessories: Two keys, screws and special stopper plate
Specific use	● Power/distribution and control boards
Remarks	● To prolong the life of the product, apply a regular coating of high-performance lubricant C-985 (P.1452) to the sliding parts. ● It is recommended that thread-locking fluid be used to prevent loosening of the mounting screws for the catch. ● Note that care is required, since turning the key more than is necessary risks damaging the lock or the tip of the key.



A-150-1-1



キー-No.530  
Key



キー-No.550  
Key



キー-No.030  
Key

商品番号 Product No.	RoHS 10	鍵番号 Key No.	コード Code
A-150-1-1	●	530	00336
A-150-1-2	●	鍵なし Without lock	00337

●: RoHS10指令対応品 ▲: RoHS10指令に対応可能です。

- 製品質量: 330g ● 鍵 番 号: 530
- 適用板厚: 0.8~1.5mm
- 付属止め金: 本品専用止め金
- 取付けねじを(M4×8SW)に変更することにより3mmまでの板厚に対応することができます。

- Mass: 330g ● Key No.: 530
- Applicable panel thickness: 0.8 to 1.5mm
- Attached stopper plate: Special stopper plate
- A-150-1 can be adapted to max. panel thickness of up to 3.0mm by replacing the screws with M4 X 8SW.

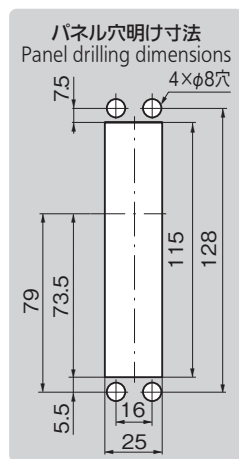
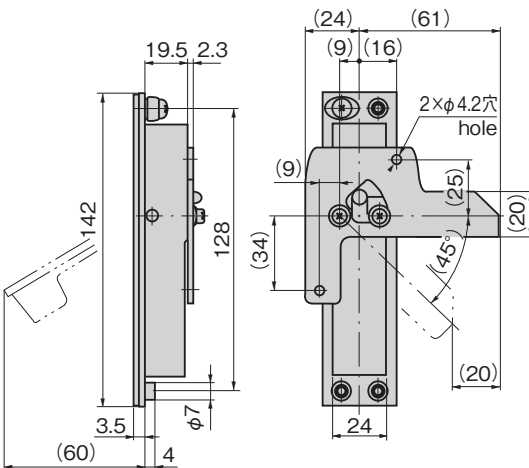
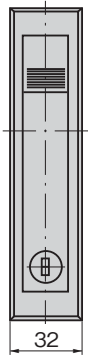
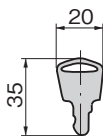

商品番号 Product No.	RoHS 10	鍵番号 Key No.	コード Code
A-150-2-1	●	550	00338
A-150-2-2	●	鍵なし Without lock	00339

●: RoHS10指令対応品 ▲: RoHS10指令に対応可能です。

- 製品質量: 230g
- 鍵 番 号: 550
- 適用板厚: 1.5~3.0mm
- 付属止め金: 本品専用止め金

- Mass: 230g
- Key No.: 550
- Applicable panel thickness: 1.5 to 3.0mm
- Attached stopper plate: Special stopper plate

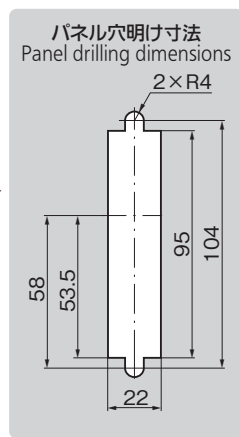
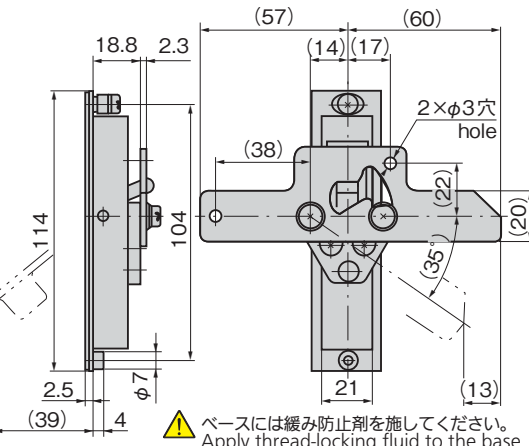
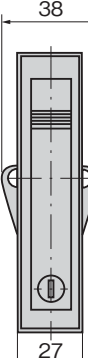
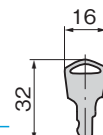

▲ ベースには緩み防止剤を施してください。  
Apply thread-locking fluid to the base.

商品番号 Product No.	RoHS 10	鍵番号 Key No.	コード Code
A-150-3-1	●	030	00340
A-150-3-2	●	鍵なし Without lock	00341

●: RoHS10指令対応品 ▲: RoHS10指令に対応可能です。

- 製品質量: 130g ● 鍵番号: 030
- 適用板厚: 1.0~2.0mm
- 付属止め金: 本品専用止め金
- 取付けねじを(M3×8SW)に変更することにより3mmまでの板厚に対応することができます。

- Mass: 130g ● Key No.: 030
- Applicable panel thickness: 1.0 to 2.0mm
- Attached stopper plate: Special stopper plate
- A-150-3 can be adapted to max. panel thickness of up to 3mm by replacing the screws with M3 X 8SW.

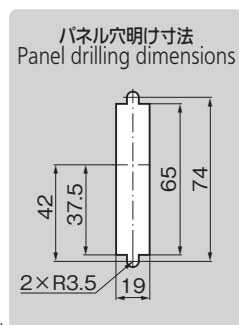
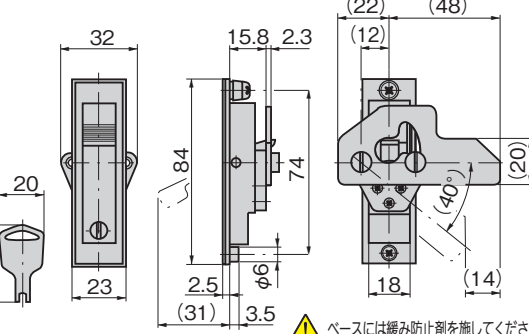
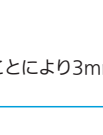

▲ ベースには緩み防止剤を施してください。  
Apply thread-locking fluid to the base.

価格確認

