

AP-501
プラスチック製



樹脂製フラッシュハンドル
RESIN FLUSH HANDLES

特徴 Feature

- 錠前は操作性に優れた防塵シャッター付リバーシブルキーTAK60を標準装備
- 耐久性に優れたガラス繊維強化樹脂を使用しています。
- 樹脂製のため軽量です。
- 左右兼用型
- The lock comes standard with the TAK60, a new-style reversible key with an easy-to-use dustproof shutter.
- Made of durable glass-fiber reinforced resin.
- Made of lightweight resin.
- For both left-hand and right-hand use.



AP-501-3-1



キーNo.TAK60
Key

パネル穴明け寸法
Panel drilling dimensions

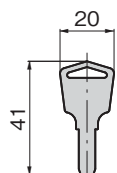
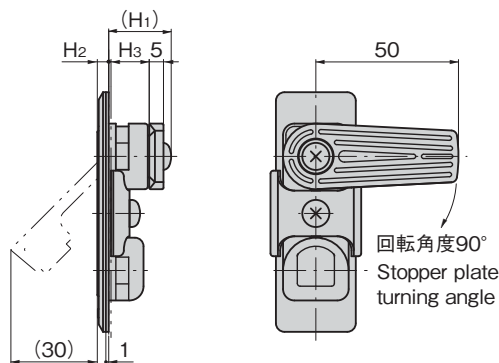
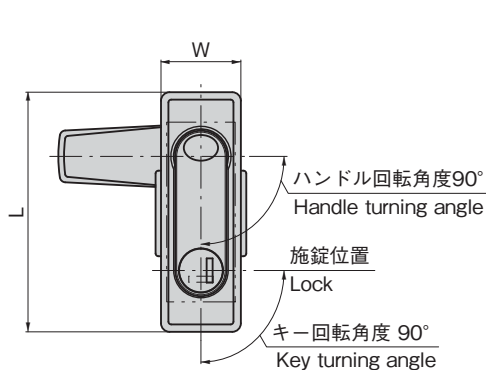
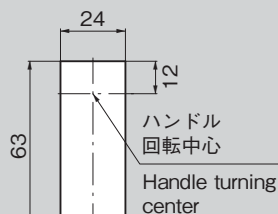

仕様	● 材質: 本体/ポリアミド (PA66-GF50) パッキン/AP-501-3-1はエラストマー製 / AP-501-3-1Hは EPDM製
用途	● 表面仕上: シボ仕上 (意匠面)
納期	● 適用板厚: 0.8~1.6mm
備考	● 付属品: 止め金・ビスセット・キー2本
	● 薬品保管庫・精密医療機器制御盤など
	● 標準品・・・納期お問合せください
	● TAK60専用設計のため、他の錠前は組込み不可です。
	● 緩み防止剤など、溶剤を使用する際は十分に検証を行ってください。

Specifications	● Material: main body: Polyamide (PA66-GF50) packing: AP-501-3-1: Elastomer-made AP-501-3-1H: EPDM-made.
Specific-use	● Finish: Wrinkle finish (design surface)
Remarks	● Applicable panel thickness: 0.8~1.6mm
	● Accessories: Stopper plate, screws, two keys
	● Drug repository, precision medical equipment control board, etc.
	● Designed specifically for TAK60. Cannot be used with any other lock.
	● Be sure to test adequately when using a solvent such as thread-locking fluid.

FLUSH SWING HANDLES

平面スイングハンドル
L型ハンドル
ロックハンドル
T型・丸型・小型
ローラー締り
フリーザー密閉
特装密閉ハンドル
ラッチ式
スナッチ
リフトアジャスト
フック式
ポップ (自販機)
クレモン
取手
つまみ
多点締め・止め金・ロッグ
ジョイント・リンク・ワイヤ

商品番号 Product No.	RoHS 10	L	W	(H ₁)	H ₂	H ₃	付属止め金 Attached stopper plate	製品質量 (g) Mass	コード Code
AP-501-3-1	●	87.6	31.6	20.7	5.5	12.5	付属止め金	55	04143
AP-501-3-1H	▲	84	28	22.2	4	14.5	本品専用止め金 Special stopper plate	53	04222

●: RoHS10指令対応品 ▲: RoHS10指令に対応可能です。

Ⓜ 価格はタキゲンHPまたはページ番号の上部にある2次元コードよりご確認ください

