



取付け簡単 樹脂製で軽量



AP-483-1-1-TAK60



AP-483-3-1-TAK60



キーNo.TAK60  
Key

特徴 Feature

- 錠前は操作性に優れた防塵シャッター付新型リバーシブルキーTAK60を標準装備
- 耐久性に優れたガラス繊維強化樹脂を使用
- ワンタッチで仮止めができ、作業性が向上しました。
- パネル穴明け寸法はA-160・A-240シリーズと互換性があります。
- 左右兼用型(カムと止め金を裏返すと左右の入替えができます。)

- The lock comes standard with the TAK60, a new-style reversible key with an easy-to-use dustproof shutter.
- Uses highly durable, glass-fiber reinforced resin.
- Snap-in placement during installation provides improved workability.
- Installation is compatible with A-160 and A-240 etc.
- For both left-hand and right-hand use. (The left-hand or right-hand use can be changed by reversing the cam and stopper plate)

仕様	●材質: ポリアミド (PA6-GF30) ●標準色: ブラック ●最大適用板厚: 2.3mm ●鍵番号: TAK60 ●付属品: 止め金・ビスセット・キー2本
用途	●サーバーラック・配分電盤・制御盤
納期	●標準在庫品
備考	●指定同番、鍵違い、キーNo.0200も製作します。 ●定期的に摺動部に潤滑剤(樹脂専用)の塗布をお願いします。 ●本製品の止め金取付け用ねじは、緩み防止のため「緩み防止剤」の塗布をお奨めします。 ●緩み防止剤など、溶剤を使用する際は十分に換気を行ってください。

Specifications	●Material: Polyamide (PA6-GF30) ●Standard color: Black ●Max. Applicable panel thickness: 2.3mm ●Key No.: TAK60 ●Accessories: Stopper plate, screws, two keys
Specific use Remarks	●Server rack, distribution boards, control boards etc. ●Lubricant (for use with resins) should be applied regularly to moving parts. ●It is recommended that thread-locking fluid be used to prevent loosening of the mounting screws for the catch. ●Be sure to test adequately when using a solvent such as thread-locking fluid.

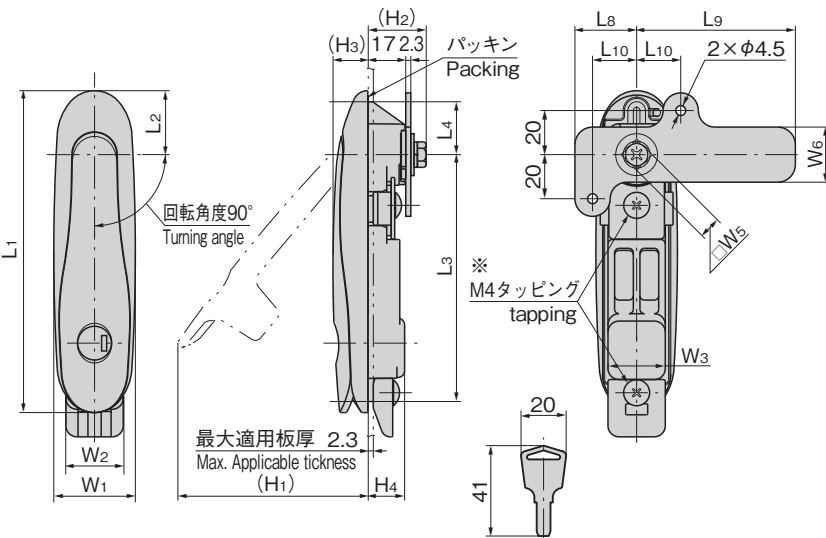

※ M4タッピング (標準締付トルク 0.75N・m)  
※ M4 taping (Standard fastening torque 0.75N・m)

パネル穴明け寸法  
Panel drilling dimensions

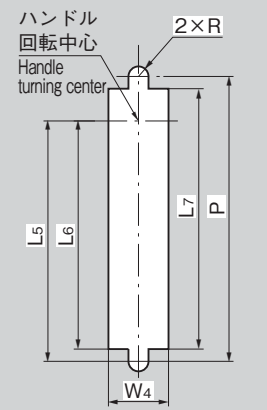

特注取付けプレート

固定力の強化と最大パネル板厚が3.2mmまで対応できるようになります。お問合せください。  
※AP-483-2に対応しています

AP-493-2用取付けプレート

取付け方法  
Installation method

①ハンドル下側から斜めに差込みパチンと仮止め。  
①Insert the handle lower end first and snap into place.

②2本の取付けねじを本締めして取付け完了。  
②Tighten the two fitting screws firmly to complete the installation.

ワンタッチ仮止めで作業効率アップ  
裏に手を回す必要がありません

参考動画

インジケータ付き  
取付用ねじ  
商品番号: A-491

プラスチック  
スイングハンドル  
商品番号: AP-483



商品番号 Product No.	RoHS 10	L1	L2	L3	L4	L5	L6	L7	L8	L9	L10	W1	W2	W3	W4	W5	W6	(H1)	(H2)	(H3)	H4	P	R	付属止め金 Attached stopper plate	質量(g) Mass	コード Code
AP-483-1-1-TAK60		146	29	112	24	108	102.5	117	28	72	20	37	26	26	27	10	25	86	26	16	16.5	128	4.5	AC-25-E-2	240	04082
AP-483-2-1-TAK60	●	124	24.5	93.5	18.5	90	85.5	96	22	62	15	32	23	23	24	8	24	78	25	12	20	105	4	AC-25-E-4	170	04083
AP-483-3-1-TAK60	●	91	24.5	60.5	18.5	57	52.5	63	22	62	15	31	23	23	24	8	24	54	25	16	15.5	72	4	AC-25-E-4	145	04084

●: RoHS10指令対応品 ▲: RoHS10指令に対応可能です。