

A-464-DL

亜鉛合金製



ダイヤルロック平面ハンドル DIAL LOCK FLUSH HANDLES

特徴 Feature

- 符号(ダイヤル)の暗証番号を合わせるだけで解錠でき、子鍵を管理する必要はありません。
- ハイセキュリティ錠前TAKシリーズを内蔵しておりキーでも解錠できます。個別対応と総合管理者とのマスターシステムに有効です。
- 符号は0~9の4桁で、10,000通りの組合せが可能です。
- 暗証番号の変更はレバー操作一つで簡単に行えます。
- A-160-1・A-240-1・A-464-1などと取付けに互換性があります。
- 左右兼用型

- Unlocking can be done by adjusting the combination lock (dial) to your personal identification number. You don't need to have sub-key management. (The personal identification number can be changed.)
- A high-security lock TAK70 is built in the cylinder and unlocking with a key can be done. The product is effective for a master system for both individual applications and integrated security managers.
- Code setting is possible in 10,000 ways with combinations of four digits of numbers 0 to 9.
- Easy PIN change with a single lever action.
- Installation is compatible with handle A-160-1, A-240-1, A-464-1, and other ones.
- For both left-hand and right-hand use.

| | |
|----|---|
| 仕様 | ● 材質: 亜鉛合金(ZDC) ● 表面仕上: サチライトクロムめっき(MZCr) ● 適用板厚: 1~1.6mm ● 鍵番号: TAK7000シリーズ鍵違い ● 付属品: キー2本・ビスセット・止め金・取付け板 |
| 用途 | ● 情報盤・通信用ラック・配電盤・分電盤・制御盤 |
| 納期 | ● 標準在庫品 |
| 備考 | ● 定期的に摺動部に潤滑剤の塗布をお願いします。 ● 設定以外の暗証番号でハンドルレバーを本体に戻さないでください。誤作動や故障の原因になります。 ● 可変レバーは設定された暗証番号以外では操作できません。 ● 屋外や水などのかかる場所では、ご使用を避けてください。 ● 同じ形状で電磁ロックタイプのLE-464、スタンダードタイプのA-464があります。 ● 高セキュリティ錠前TAK80型に組替えることができます。 ● マスターシステム、鍵番号0200・500・R0220への組替えもします。 ● 暗証番号を忘れた場合、キーによる解錠は行えませんが暗証番号は変更できません。番号忘れ防止のため、添付の番号記入シールをご利用ください。 ● 本製品の止め金取付け用ねじは、緩み防止のため「緩み防止剤」の塗布をお奨めします。 |

| | |
|----------------|---|
| Specifications | ● Material: Zinc alloy (ZDC) ● Finish: Satellite chrome plating (MZCr) ● Applicable panel thickness: 1 to 1.6mm ● Key No.: TAK7000 series key differences ● Accessories: Two keys, screws, stopper plate and installation plate |
| Specific-use | ● Racks for packages (printed-circuit boards) of information devices and communications equipment, switchboards, distribution switchboards, controlling boards and etc. |
| Remarks | ● Lubricant should be applied regularly to moving parts. ● Do not replace the handle in its holder with a different number setting other than the predetermined setting. Doing so causes malfunction or failure. ● The variable lever can be operated only with the PIN number that has been set. ● Avoid using outdoors and locations where exposed to water. ● The same style is also available in an electromagnetic model (LE-464) and standard model (A-464). ● If the code number has been forgotten the lock can be opened using a key. The code number cannot be changed. Please use the code number sticker provided in order to prevent the code number being forgotten. ● It is recommended that thread-locking fluid be used to prevent loosening of the mounting screws for the catch. |



A-464-DL-1

鍵違い
Key difference

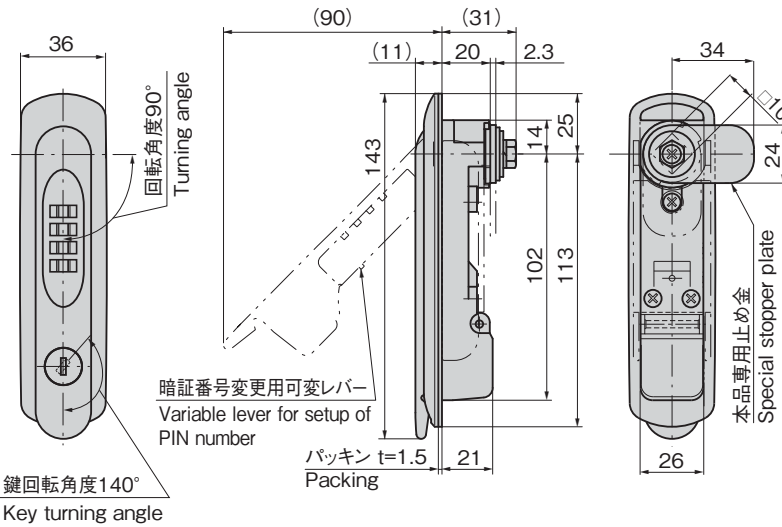

パネル穴明け寸法 Panel drilling dimensions

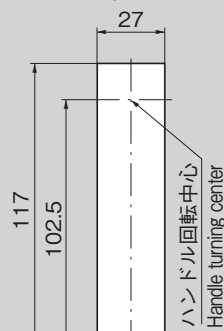

| 商品番号 Product No. | RoHS 10 | 製品質量(g) Mass | コード Code |
|---------------------|---------|-----------------|-------------|
| A-464-DL-1 | ● | 510 | 03506 |

- : RoHS10指令対応品
- ▲: RoHS10指令に対応可能です。

新規番号の設定手順

ご購入時は0000にセットしてあります。

