

**A-1464**  
ステンレス製

**A-464-L**  
アルミニウム製/亜鉛合金製

**A-464**  
亜鉛合金製

ハンドル・取手・つまみ・周辺機器

FLUSH SWING HANDLES  
平面スイングハンドル

平面ハンドル  
L型ハンドル  
ロックハンドル  
T型・丸型・小型  
ローラー締め  
フリーザー密閉  
特装密閉ハンドル  
ラッチ式  
スナッチ  
リフトアジャスト  
フック式  
ポップ(自販機)  
クレモン  
取手  
つまみ

多点締め・止め金・ロッド  
ジョイント・リンク・ワイヤ



[A-1464-L1・A-464-L1]

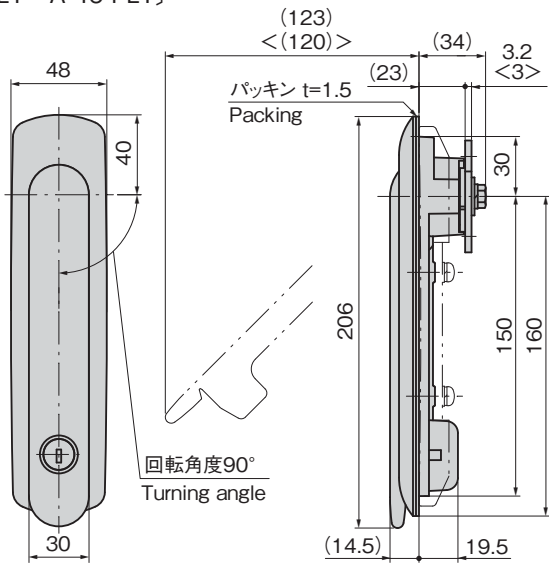

< >内寸法はステンレス製 Dimensions in angle brackets are for stainless steel.

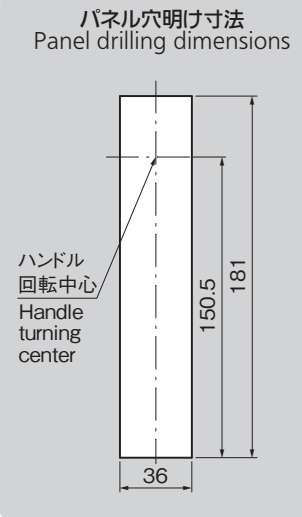
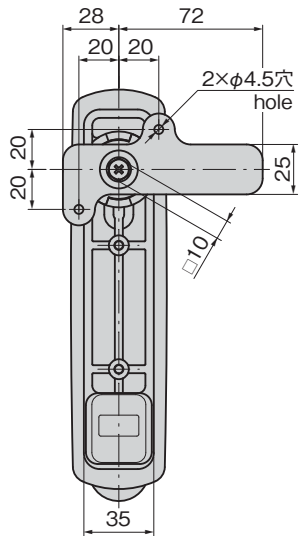

商品番号 Product No.	RoHS 10	材質 Material	鍵番号 Key No.	保護等級 Protection class	適用板厚 Applicable panel thickness	付属止め金 Attached stopper plate	製品質量 (g) Mass	コード Code
A-1464-L1-1		SUS	0200		1~3.2	AC-1025-E-1	1,320	03565
A-464-L1-1-TAK60	●	ADC	TAK60		1~3.2	AC-25-E-1	680	04072
A-464-L1-1	●	ADC	0200		1~3.2	AC-25-E-1	680	03461

●: RoHS10指令対応品 ▲: RoHS10指令に対応可能です。

[A-1464-L2・A-464-L2]

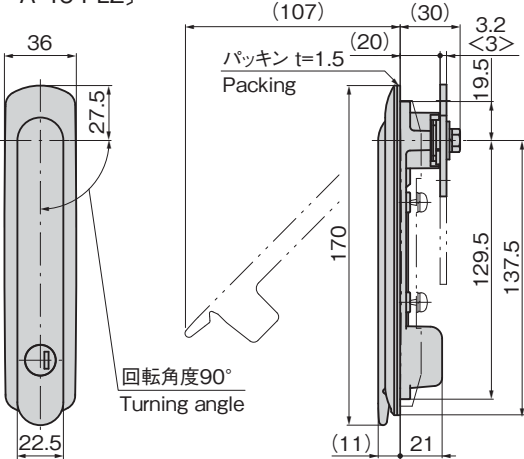

< >内寸法はステンレス製 Dimensions in angle brackets are for stainless steel.

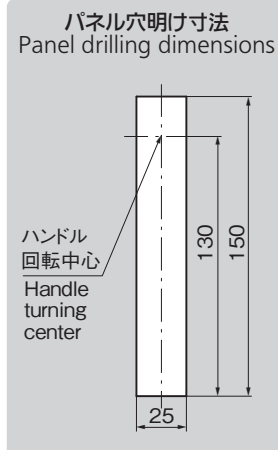
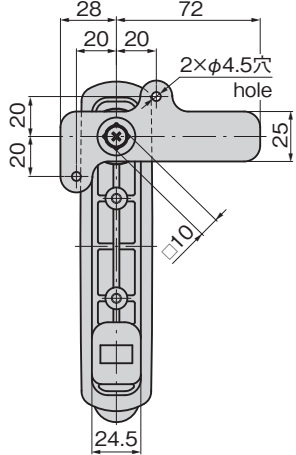

商品番号 Product No.	RoHS 10	材質 Material	鍵番号 Key No.	保護等級 Protection class	最大適用板厚 Max. applicable panel thickness	付属止め金 Attached stopper plate	製品質量 (g) Mass	コード Code
A-1464-L2-1		SUS	0200		2.5	AC-1025-E-1	670	03601
A-464-L2-1-TAK55	●	ZDC	TAK55		2.5	AC-25-E-1	568	04947
A-464-L2-1-TAK60	●	ZDC	TAK60		2.5	AC-25-E-1	568	04073
A-464-L2-1	●	ZDC	0200		2.5	AC-25-E-1	580	03463

●: RoHS10指令対応品 ▲: RoHS10指令に対応可能です。

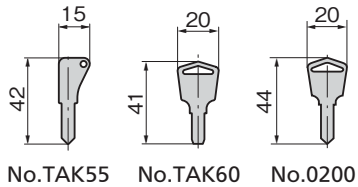

# 薄型平面スイングハンドル

LIFT-UP FLUSH HANDLES



特徴 Feature

- 錠前はディスクを増強し格段とセキュリティアップをしたマルチキーTAK55、操作性に優れたリバーシブルキーTAK60、0200キーからお選びいただけます。(TAK60はA-1464-L/A-464-Lタイプのみ)
- 防水タイプ(Oリング・シートパッキン使用)
- 防水規格IPX5相当(A-1464-1/2/3、A-464-1/2/3)
- パネル穴明け寸法はA-160・A-240などのシリーズと互換性があります。
- 左右兼用型(カムと止め金を裏返すと左右の入替えができます。)
- Choose a lock from either multi-key TAK55 with an even greater number of disks and bolstered security, or reversible key TAK60 or 0200 key both with excellent ease-of-use. (TAK60 available for A-1464-L/A-464-L types only)
- Waterproof. (using O-ring and sheet packing)
- This product is equivalent for waterproof standard IPX5. (A-1464-1/2/3, A-464-1/2/3)
- Installation is compatible with A-160 and A-240 etc.
- For both left-hand and right-hand use. (the left-hand or right-hand use can be changed by reversing the cam and stopper plate)

[A-1464-1・A-464-1]

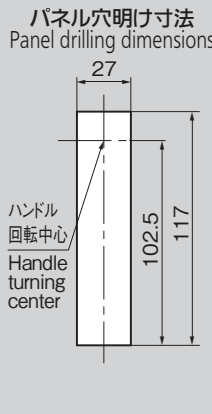
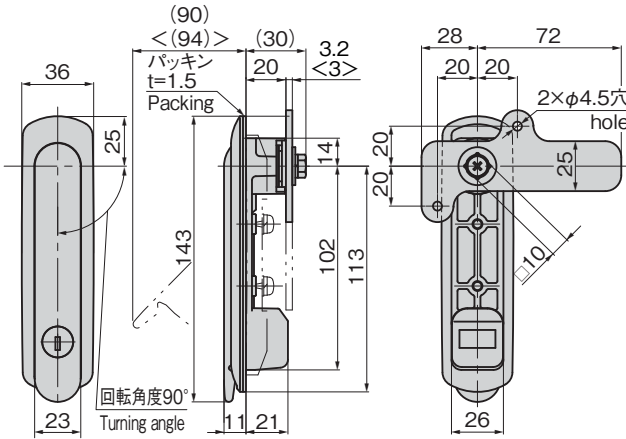

< >内寸法はステンレス製 Dimensions in angle brackets are for stainless steel.

商品番号 Product No.	RoHS 10	材質 Material	鍵番号 Key No.	保護等級 Protection class	最大適用板厚 Max. applicable panel thickness	付属止め金 Attached stopper plate	製品質量 (g) Mass	コード Code
A-1464-1-1-TAK55	●	SUS	TAK55	IPX5	2.5	AC-1025-E-1	580	04913
A-1464-1-1	●	SUS	0200	IPX5	2.5	AC-1025-E-1	580	03521
A-1464-1-2	●	SUS	鍵なし Without lock	IPX5	2.5	AC-1025-E-1	580	03522
A-464-1-1-TAK55	●	ZDC	TAK55	IPX5	2.5	AC-25-E-1	520	04882
A-464-1-1	●	ZDC	0200	IPX5	2.5	AC-25-E-1	520	03465
A-464-1-2	●	ZDC	鍵なし Without lock	IPX5	2.5	AC-25-E-1	500	03466

●: RoHS10指令対応品 ▲: RoHS10指令に対応可能です。

[A-1464-2・A-464-2]

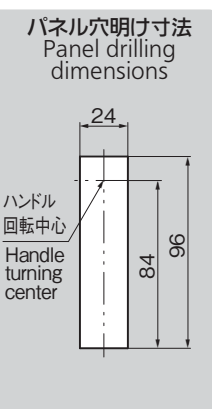
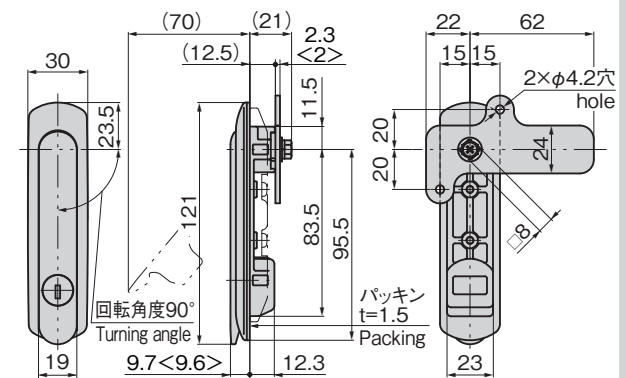

< >内寸法はステンレス製 Dimensions in angle brackets are for stainless steel.

商品番号 Product No.	RoHS 10	材質 Material	鍵番号 Key No.	保護等級 Protection class	最大適用板厚 Max. applicable panel thickness	付属止め金 Attached stopper plate	製品質量 (g) Mass	コード Code
A-1464-2-1-TAK55	●	SUS	TAK55	IPX5	2.5	AC-1025-E-4	340	04914
A-1464-2-1	●	SUS	0200	IPX5	2.5	AC-1025-E-4	340	03389
A-1464-2-2	●	SUS	鍵なし Without lock	IPX5	2.5	AC-1025-E-4	340	03390
A-464-2-1-TAK55	●	ZDC	TAK55	IPX5	2.5	AC-25-E-4	300	04883
A-464-2-1	●	ZDC	0200	IPX5	2.5	AC-25-E-4	300	03467
A-464-2-2	●	ZDC	鍵なし Without lock	IPX5	2.5	AC-25-E-4	300	03468

●: RoHS10指令対応品 ▲: RoHS10指令に対応可能です。

[A-1464-3・A-464-3]

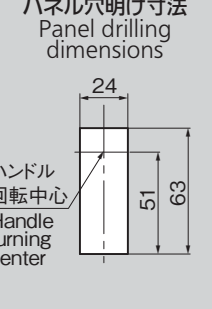
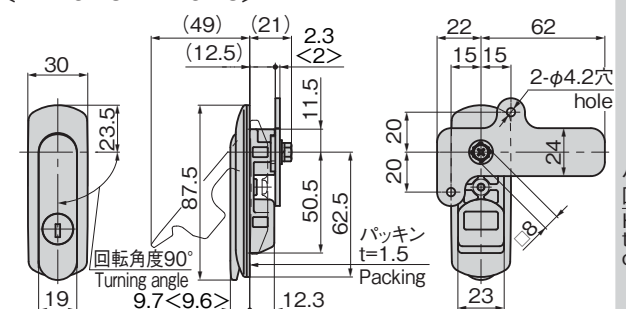

< >内寸法はステンレス製 Dimensions in angle brackets are for stainless steel.

商品番号 Product No.	RoHS 10	材質 Material	鍵番号 Key No.	保護等級 Protection class	最大適用板厚 Max. applicable panel thickness	付属止め金 Attached stopper plate	製品質量 (g) Mass	コード Code
A-1464-3-1-TAK55	●	SUS	TAK55	IPX5	2.5	AC-1025-E-4	260	04915
A-1464-3-1	●	SUS	0200	IPX5	2.5	AC-1025-E-4	260	03391
A-1464-3-2	●	SUS	鍵なし Without lock	IPX5	2.5	AC-1025-E-4	260	03392
A-464-3-1-TAK55	●	ZDC	TAK55	IPX5	2.5	AC-25-E-4	235	04884
A-464-3-1	●	ZDC	0200	IPX5	2.5	AC-25-E-4	235	03469
A-464-3-2	●	ZDC	鍵なし Without lock	IPX5	2.5	AC-25-E-4	228	03470

●: RoHS10指令対応品 ▲: RoHS10指令に対応可能です。

仕様

- 材質: A-1464/ステンレス鋼物(SUS316) A-464-L1/アルミニウム合金(ADC) A-464-L2/亜鉛合金(ZDC) A-464/亜鉛合金(ZDC)
- 表面仕上: A-1464/ヘアライン仕上 A-464/サチライトクロムめっき(MACr)(MZCr)
- 鍵番号: TAK55・TAK60・0200
- 付属品: 止め金・取付け板・ビスセット・キー2本
- 用途: サーバールック・配分電盤・制御盤
- 納期: 標準在庫品(A-1464-Lは納期お問合せください)
- 備考: マスターシステム、指定同番、鍵違いも製作します。(A-464-L・A-1464-L)
- シルバーメタリックなどの焼付塗装仕様もあります。
- 取付けねじを変更することにより板厚を広げることができます。 A-464-L2: 5mm(M5×16 SW, PW) A-464-1: 4mm(M5×16 SW, PW)
- 本製品の錠前はキー先端部での操作となります。(A-1464-2/3・A-464-2/3のみ)
- 本製品の止め金取付け用ねじは、緩み防止のため「緩み防止剤」の塗布をお奨めします。
- 保護等級については「防水規格IP表示について」(1750ページ)を参照ください。

用途

- Material: A-1464/Cast stainless steel (SUS316) A-464-L1/Aluminium alloy (ADC) A-464-L2/Zinc alloy (ZDC) A-464/Zinc alloy (ZDC)

仕様の

- Finish: A-1464/Hairline finish A-464/Satellite chrome plate (MACr)(MZCr)
- Key No.: TAK55・TAK60・0200

Specific-use

- Accessories: Stopper plate, installation plate, screws, two keys
- Server rack, distribution boards, control boards

Remarks

- The lock on this product is operated with the tip of the key. (A-1464-2/3, A-464-2/3 only)
- It is recommended that thread-locking fluid be used to prevent loosening of the mounting screws for the catch.
- Please refer to "防水規格IP表示について" (IP indications for water resistance) (page 1750) for protection classes.

防塵キャップA-446-RC-2(A-464-2, A-464-C-2, A-446-2兼用) Dust Protector Cap A-446-RC-2(Usable with A-464-2, A-464-C-2, and A-446-2)

防塵キャップA-446-RC-2を使用される際は取付面から止め金までの寸法(H) 12.5から12.0となるのでご注意ください。

本品を使用する際はハンドル添付のシートパッキンは使用しません。

商品番号 Product No.	RoHS 10	コード Code
A-446-RC-2	●	04477

Note: If using Dust Protector Cap A-446-RC-2, the dimension (H) from the mounting surface to stopper plate changes from 12.5 to 12.0. Do not use the sheet packing included with the handle together with this product.



価格確認