

A-480-A-PDL

アルミニウム製



南京錠用平面ハンドル

FLUSH HANDLES FOR PADLOCKING

盤のロックアウトに最適
Ideal for locking out control/operation panels



A-480-A-3-PDL-TAK60



キーNo.TAK60
Key



使用例
Example of application

南京錠装着時
With padlock

CP-559-ML装着時
With CP-559-ML

特徴 Feature

- 南京錠(弦径φ6)やハスプで施錠できるため、二重施錠やロックアウトが可能です。
- 錠前は操作性に優れた防塵シャッター付新型リバーシブルキーTAK60を標準装備
- ワンタッチ機構(オープン&ロック)
- 防水規格IPX5相当(Oリング・パッキン使用)
- A-480-A-3と同じパネル穴明け寸法で、取付け可能です。
- 左右兼用型(カムと止め金を裏返すと左右の入替えができます。)
- Addition of a padlock (shackle dia. 6mm) or hasp allows double locking or locking out facilities.
- Lock comes standard with new reversible TAK60 key with easy-operation dustproof shutter
- One-touch mechanism (opens and locks)
- IPX5-equivalent water resistance (with O-ring and packing)
- Installation possible with same panel drill dimensions as A-480-A-3.
- For both left-hand and right-hand use (left and right can be changed by reversing the cam and stopper plate).

仕様	<ul style="list-style-type: none"> ● 材質: アルミニウム合金(ADC) ● 表面仕上: 焼付塗装 ● 標準色: ブラック ● 鍵番号: TAK60 ● 付属品: キー2本・ビスセット・止め金・取付け板・回転方向シール
用途	<ul style="list-style-type: none"> ● 大型キュービクル・ロッド棒を併用する大型扉 ● 工場内電源設備のロックアウト
納期	● 標準品・・・納期お問合せください
備考	<ul style="list-style-type: none"> ● マスターシステム、指定同番、鍵違いも製作します。 ● 解錠時、レバーが勢いよく開きますのでご注意ください。 ● 本製品の止め金取付け用ねじは、緩み防止のため「緩み防止剤」の塗布をお奨めします。 ● 本品を永くご使用いただくために、定期的に摺動部へ潤滑剤の塗布をお願いします。
Specifications	<ul style="list-style-type: none"> ● Material: Aluminum alloy (ADC) ● Finish: Baked ● Standard color: Black ● Key number: TAK60 ● Accessories: Two keys, screws, stopper plate, installation plate, turning direction sticker
Specific-use	<ul style="list-style-type: none"> ● Large cubicles, large doors using rod ● In-factory power facilities lockout
Remarks	<ul style="list-style-type: none"> ● Note that lever springs open with force when unlocked. ● It is recommended that thread-locking fluid be used to prevent loosening of the mounting screws for the catch. ● To prolong the life of this product, apply a regular coating of lubricant to the sliding parts.

商品番号 Product No.	RoHS 10+	適用板厚 Applicable panel thickness	付属止め金 Attached stopper plate	製品質量(g) Mass	コード Code
A-480-A-3-PDL-TAK60	●	0.6~3.2	AC-25-E-4	476	04960

●: RoHS10指令対応品 ▲: RoHS10指令に対応可能です。

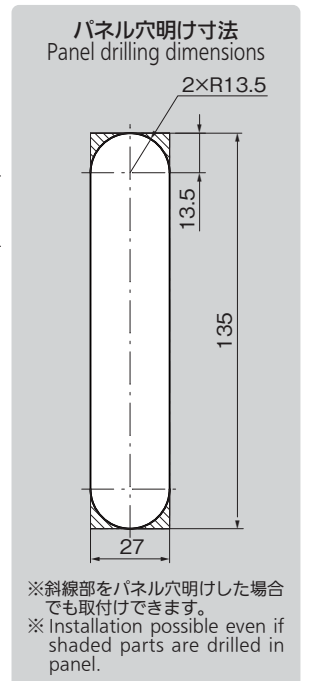
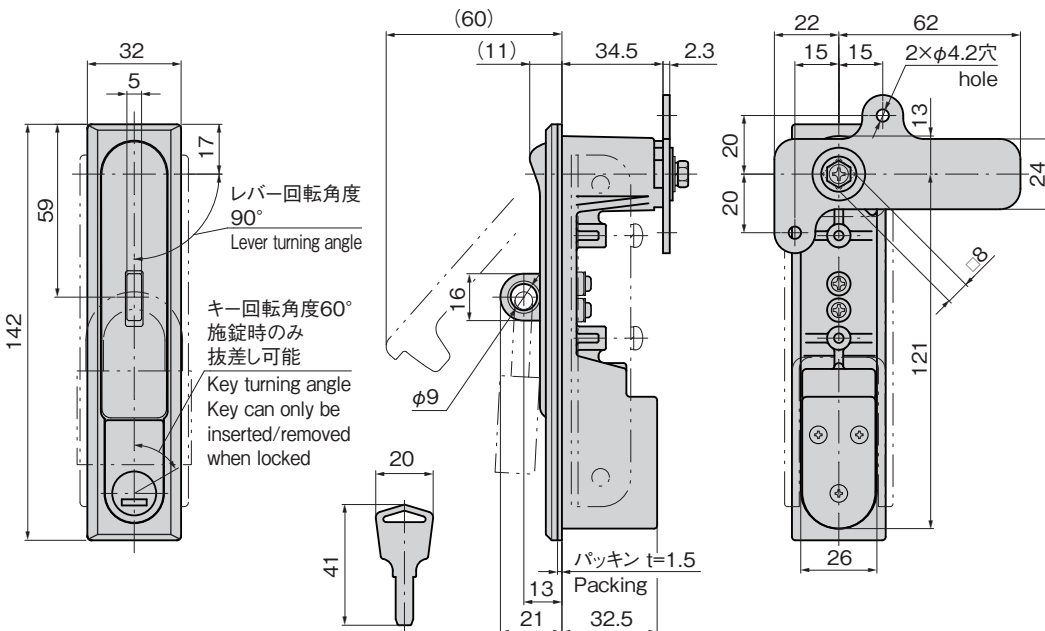

Ⓜ 価格はタキゲンHPまたはページ番号の上部にある2次元コードよりご確認ください

A
ハンドル・取手・つまみ・周辺機器
FLUSH SWING HANDLES
平面スイングハンドル
L型ハンドル
ロックハンドル
T型・丸型・小型
ローラー締り
フリーザー密閉
特装密閉ハンドル
ラッチ式
スナッチ
リフトアジャスト
フック式
ポップ(自販機)
クレモン
取手
つまみ
多点締め・止め金・ロッド
ジョイント・リンク・ワイヤ

