

A-1480
ステンレス製



オートロック平面ハンドル
AUTO-LOCK FLUSH HANDLES

ハンドル・取手・つまみ・周辺機器

FLUSH SWING HANDLES
平面スイングハンドル
L型ハンドル
ロックハンドル
T型・丸型・小型

ローラー締り
フリーザー密閉
特装密閉ハンドル
ラッチ式
スナッチ
リフトアジャスト
フック式
ポップ(自販機)
クレモン
取手

つまみ
多点締め・止め金・ロッド
ジョイント・リンク・ワイヤ

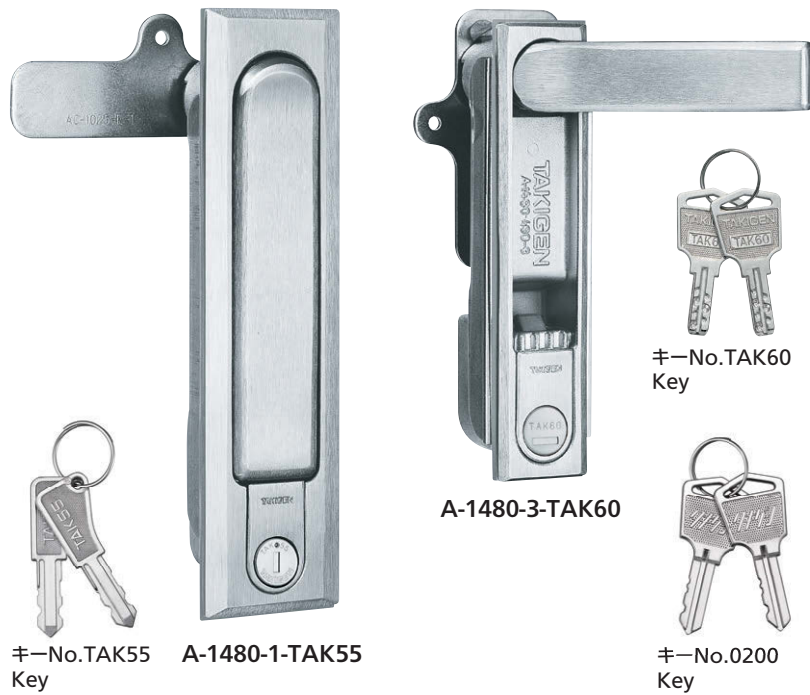

特徴 Feature

- 錠前はディスクを増強し格段とセキュリティアップをしたマルチキーTAK55、操作性に優れたリバーシブルキーTAK60、0200キーからお選びいただけます。
- ステンレス製で耐食性に優れています。
- 防水タイプ(リング・シートパッキン使用)
- 左右兼用型(カムと止め金を裏返すと左右の入替えができます。)
- Choose a lock from either multi-key TAK55 with an even greater number of disks or bolstered security, or reversible key TAK60 or 0220 key both with excellent ease-of-use.
- Corrosion resistance stainless steel is used.
- Waterproof. (Using O-ring and sheet packing)
- For both left-hand and right-hand use. (The left-hand or right-hand use can be changed by reversing the cam and stopper plate)

仕様	● 材質: ステンレス鋼鋳物(SUS304) ● 表面仕上: ヘアライン仕上 ● 付属品: ビスセット・取付け板・キー2本・専用止め金(AC-1025-E)
用途	● キュービクル・配分電盤・制御盤
納期	● 標準品・・・納期お問合せください
備考	● 扉の締込みにはロッド棒用ローラーユニット(AC-25-RA・RB・RC)と組合せてご使用ください。 ● マスターシステム、指定同番、鍵違いも製作します。 ● SUS316も製作します。製作ロットはご相談ください。 ● 本製品の止め金取付け用ねじは、緩み防止のため「緩み防止剤」の塗布をお奨めします。

Specifications	● Material: Cast stainless steel (SUS304) ● Finish: Hairline finish ● Accessories: Two keys, screws, installation plate and Stopper plate (AC-1025-E)
Specific use Remarks	● Cubicles, distribution boards and control boards ● Use the rod roller unit (AC-25-RA/RB/RC) together for securing door. ● It is recommended that thread-locking fluid be used to prevent loosening of the mounting screws for the catch.

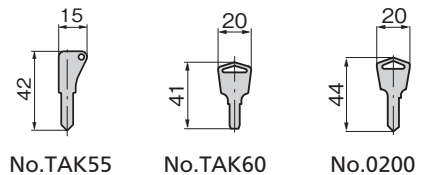
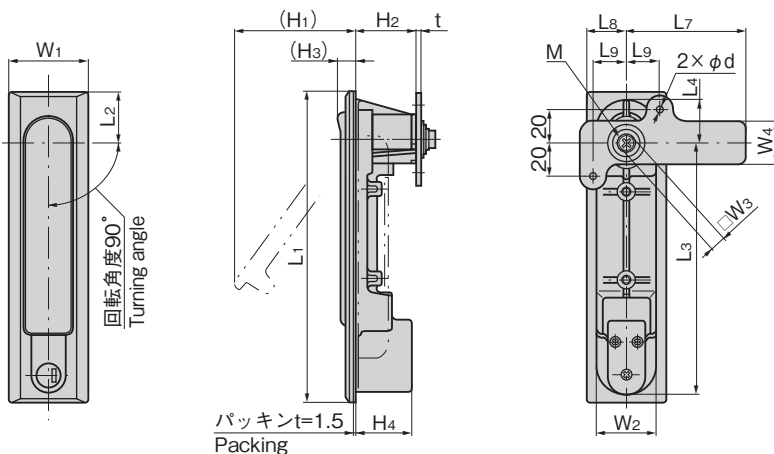

商品番号 Product No.	RoHS 10	鍵番号 Key No.	付属止め金 Attached stopper plate	コード Code
A-1480-1-TAK55	●	TAK55	AC-1025-E-1	04929
A-1480-1-TAK60	●	TAK60		04158
A-1480-1	●	0200		01972
A-1480-2-TAK55	●	TAK55	AC-1025-E-2	04930
A-1480-2-TAK60	●	TAK60		04159
A-1480-2	●	0200		01973
A-1480-3-TAK55	●	TAK55	AC-1025-E-4	04931
A-1480-3-TAK60	●	TAK60		04160
A-1480-3	●	0200		01974

●: RoHS10指令対応品 ▲: RoHS10指令に対応可能です。

パネル穴明け寸法
Panel drilling dimensions

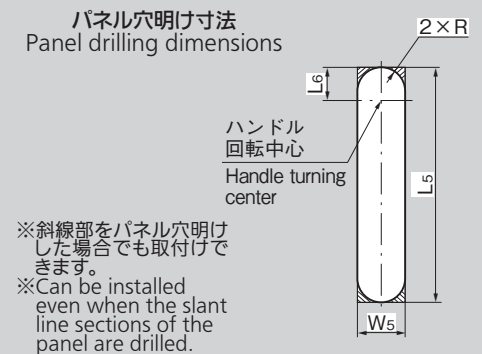

※斜線部をパネル穴明けした場合でも取付けできます。
※Can be installed even when the slant line sections of the panel are drilled.

商品番号 Product No.	L1	L2	L3	L4	L5	L6	L7	L8	L9	W1	W2	W3	W4	W5	(H1)	H2	(H3)	H4	d	t	M	R	適用板厚 Applicable panel thickness	製品質量(g) Mass
A-1480-1-TAK55																								
A-1480-1-TAK60	190	30	155	25	181	25.5				48	35			36	73		10.5		3		18		0.6~3.2	1,062
A-1480-1							72	28	20			10	25				35.5							
A-1480-2-TAK55																								
A-1480-2-TAK60	160	20	136	15.5	153	16				40	31			32	61						16		0.6~3.2	878
A-1480-2																								
A-1480-3-TAK55																	9.5			2				
A-1480-3-TAK60	142	17	121	13	135	13.5	62	22	15	32	26	8	24	27	60	34.5		32.5	4.2		M5	13.5	0.6~2.3	704
A-1480-3																								

価格確認

